

Содержание

Эксплуатация	1
Обзор мест водителя и переднего пассажира	1
Многофункциональное рулевое колесо	2
Блок кнопок и переключателей верхнего света на левой стороне приборной панели	3
Кнопки управления стеклоподъемниками на двери водителя	4
Смарт-ключ	4
Салонное зеркало заднего вида	5
Панель управления системой климат-контроля	6
Автоматический режим климат-контроля*	6
Ручной режим климат-контроля*	6
Электромеханический стояночный тормоз	7
Выключатель зажигания	8
Селектор автоматической коробки передач	9
Запуск и остановка двигателя	10
Комбинация приборов	11
Ежедневная проверка состояния автомобиля	14
Безопасность	19
Ремень безопасности	19
Подушки безопасности (SRS)	21
Безопасность детей в автомобиле	25
Детское кресло	27
Присегивание ремня безопасности	29
Вождение	30
Посадка за рулем и визуальная информация	30
Вспомогательные тормозные системы автомобиля	34
Система кругового обзора*	39
Другие системы помощи при вождении	40
Посадка и высадка	48
Меры предосторожности перед началом движения	50
Меры предосторожности во время движения	51
Меры предосторожности при парковке	53
Меры предосторожности при различных дорожных условиях	54

Меры предосторожности при различных погодных условиях.....	57
Другие меры предосторожности.....	58

Вопросы и ответы..... 60

Как экономить топливо при вождении?.....	60
К каким негативным последствиям может привести использование некачественного топлива и смазочных материалов?	61
Почему при экстренном торможении ощущается вибрация (сопровождающаяся легким шумом)?	62
Почему двигателю нужно дать поработать холостую перед выключением?	62
Почему после холодного запуска или остановки двигателя в нижней части автомобиля иногда слышен скрип?.....	63
Почему в педали тормоза в автомобиле с автоматической коробкой передач при старте с места раздается приглушенный рокот?.....	63
Почему не следует осуществлять движение «накатом» при включенной нейтральной передаче?	64
Почему при включении/выключении электромеханического стояночного тормоза слышен скрежет?	64
Почему при холодном запуске нужно дать двигателю поработать на холостом ходу некоторое время (3–5 мин)?	64
Почему при холодном запуске в двигателе иногда раздается стук?.....	65
Почему оси световых пучков передних фар не параллельны?	65
Почему из нижней части автомобиля капает вода?	66
На что следует обращать внимание при эксплуатации аккумулятора автомобиля?.....	66
Почему во время движения автомобиль отклоняется от прямолинейной траектории?	67
На что следует обращать внимание при повседневном использовании щеток стеклоочистителя?	68
Почему щетки стеклоочистителей плохо очищают стекло?.....	69
Как бороться с запотеванием стекол автомобиля?	70
Как быстро понизить температуру в салоне автомобиля в жаркую погоду?	71
Почему в жаркую погоду при включении кондиционера из вентиляционных отверстий доносится сильный шум?.....	71
Почему после остановки автомобиля продолжает работать вентилятор системы охлаждения?	72
Почему не удается открыть задние боковые двери из салона автомобиля?.....	72
Почему при открытом окне одной из задних дверей в салоне автомобиля иногда слышен характерный шум воздуха?.....	73
Как очистить элементы отделки салона от устойчивых загрязнений?.....	73
Как устранить специфический запах в салоне нового автомобиля?	74
Почему образуются царапины на лакокрасочном покрытии в выемках под дверными ручками?	74

Как и почему образуются «грыжи» на шинах?	75
Как избежать дорожно-транспортных происшествий?	76
Какие действия следует предпринять в случае серьезного дорожно-транспортного происшествия?	76
Что такое автомобильный детейлинг?	77
Как осуществляется автомобильный детейлинг?	78

Некоторые функции и иллюстрации, приведенные в настоящем руководстве, относятся к определенным комплектациям модели и могут отсутствовать в вашем автомобиле или отличаться от имеющихся в вашем автомобиле. Ориентируйтесь на фактическую комплектацию вашего автомобиля.

Описания, отмеченные знаком «*», относятся к опциональному оборудованию или оснащению определенных комплектаций модели. Ориентируйтесь на фактическую комплектацию вашего автомобиля.

Если не сообщается другая информация, инструкции, приводимые в настоящем руководстве относительно ориентации автомобиля (спереди, сзади, слева, справа), указываются по ходу движения автомобиля.

Обзор мест водителя и переднего пассажира

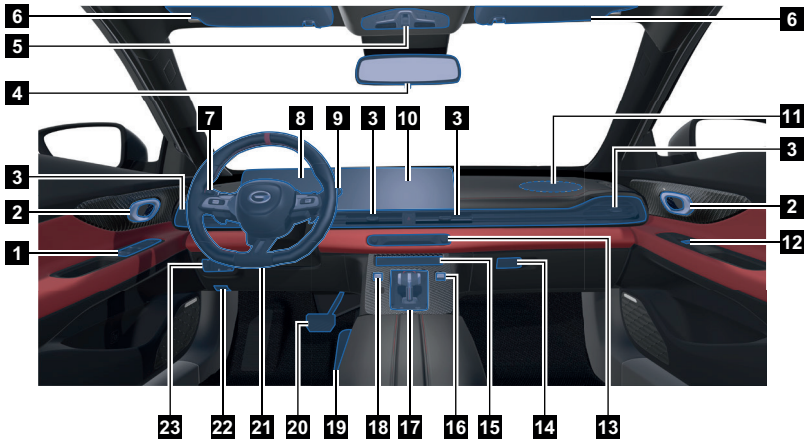

1. Кнопки управления стеклоподъемниками на двери водителя
 - Кнопка центрального замка
 - Кнопка регулировки наружных зеркал заднего вида
 - Кнопка складывания наружных зеркал заднего вида
2. Замки и внутренние ручки дверей
3. Дефлекторы системы климат-контроля
4. Салонное зеркало заднего вида
5. Передний плафон освещения салона
 - Кнопка переключателя люка с электроприводом*
 - Кнопка вызова экстренной помощи*
6. Солнцезащитный козырек
7. Комбинированный переключатель внешнего освещения
8. Комбинация приборов
 - Индикаторы
9. Комбинированный переключатель стеклоочистителей
10. Дисплей мультимедийной системы
11. Фронтальная подушка безопасности переднего пассажира
12. Кнопка управления стеклоподъемником со стороны пассажира
13. Панель управления системой климат-контроля
14. Ручка перчаточного ящика
15. Полочка под приборной панелью
 - Зона беспроводной зарядки мобильных телефонов*

16. Кнопка регулировки громкости / выключения дисплея
17. Рычаг селектора переключения передач
 - Выключатель зажигания
 - Кнопка режима парковки P
 - Кнопка системы электромеханического стояночного тормоза
 - Кнопка функции автоматического удержания автомобиля на месте
18. Ручка выбора режима движения
19. Педаль акселератора
20. Педаль тормоза
21. Рулевое колесо
 - Кнопки на рулевом колесе
- Фронтальная подушка безопасности водителя
22. Ручка открывания капота
23. Блок переключателей слева на приборной панели:
 - Ручка корректора угла наклона фар
 - Кнопка открывания крышки багажного отделения
 - Кнопка отключения системы поддержания курсовой устойчивости
 - Кнопка открывания дверцы топливозаправочной горловины

Многофункциональное рулевое колесо

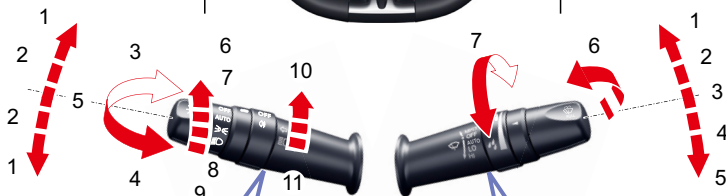

Комбинированный переключатель внешнего освещения

- ① ← Указатели поворота
- ② → Мигание указателем поворота при перестроении
- ③ ☹ Фары дальнего света
- ④ ⏏ Кратковременное включение дальнего света
- ⑤ ☹ Фары ближнего света
- ⑥ OFF Выключение внешнего освещения
- ⑦ AUTO Автоматическое управление наружными осветительными приборами
- ⑧ ☹ Габаритные огни
- ⑨ ☹ Фары ближнего света
Ручное включение передних фар
- ⑩ OFF Выключение противотуманных фар
- ⑪ ☹ Задние противотуманные фары

Комбинированный переключатель стеклоочистителей

- ① MIST Ручной режим работы стеклоочистителей
- ② OFF Выключение очистителя ветрового стекла
- ③ AUTO Автоматический режим работы стеклоочистителей
- Регулировка чувствительности стеклоочистителей с помощью регулятора ⑦
- ④ LO Непрерывная работа очистителей ветрового стекла с низкой скоростью
- ⑤ HI Непрерывная работа стеклоочистителей ветрового стекла с высокой скоростью
- ⑥ ☹ Включение омывателя ветрового стекла

Блок кнопок и переключателей верхнего света на левой стороне приборной панели

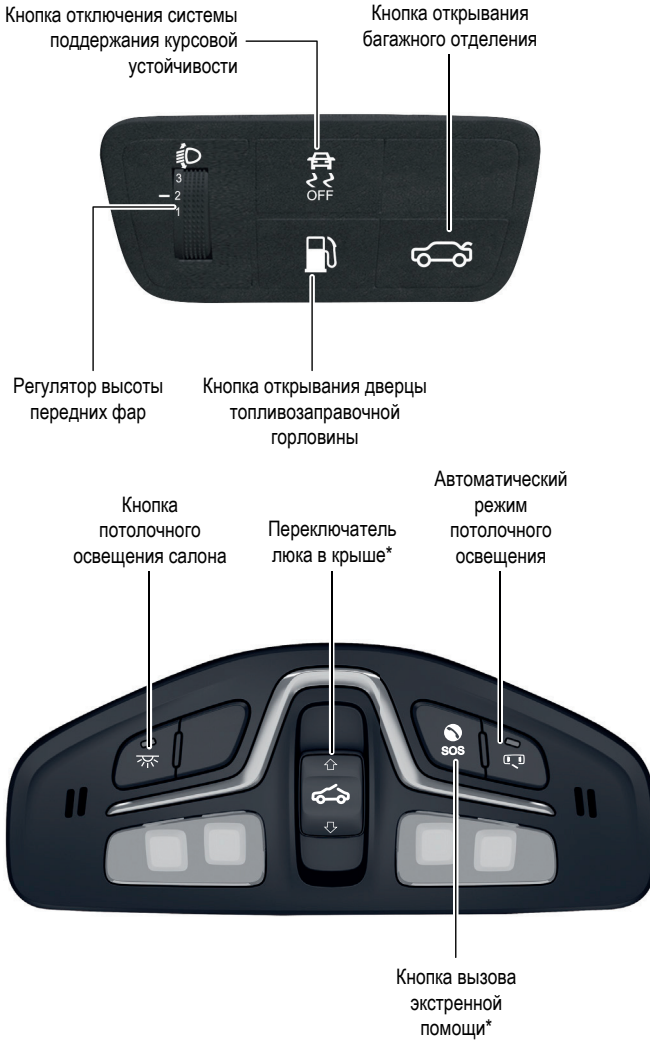

Кнопки управления стеклоподъемниками на двери водителя

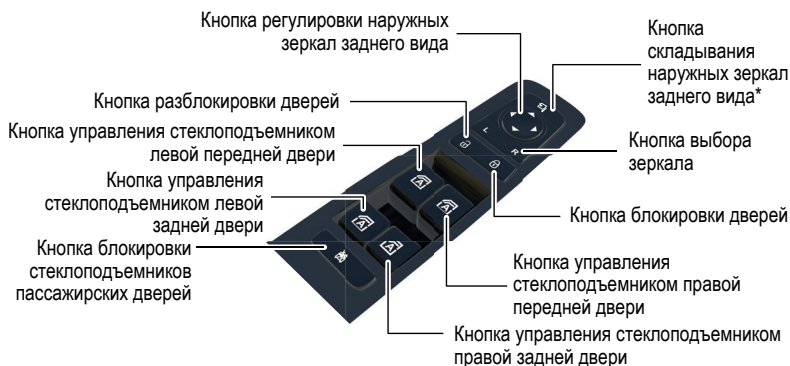

Смарт-ключ

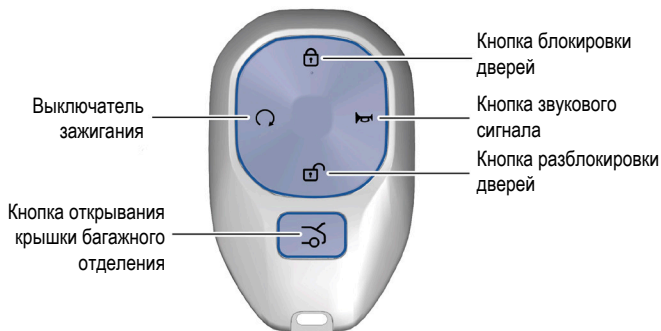

Салонное зеркало заднего вида

Ручное антибликовое затемнение*



Для реализации функции антибликового затемнения передвиньте язычок ① вперед, чтобы сместить отражение заднего света.

Для возврата к нормальному углу обзора заднего вида передвиньте язычок ① назад.

Автоматическое антибликовое затемнение*



Функция автоматического антибликового затемнения включается автоматически, когда питание автомобиля находится в режиме ON.

Панель управления системой климат-контроля

Автоматический режим климат-контроля*

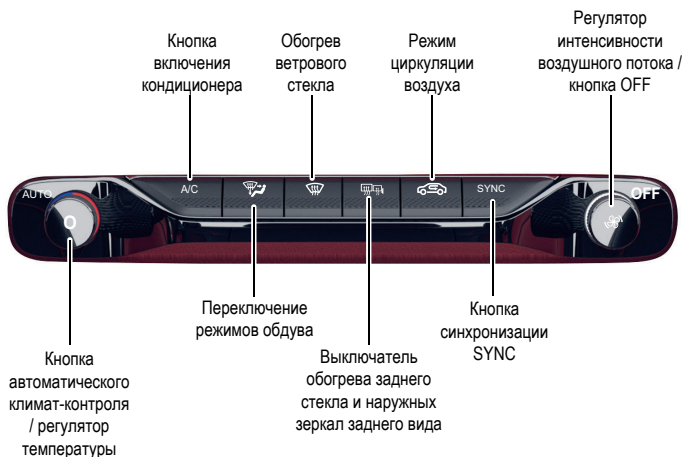

Ручной режим климат-контроля*

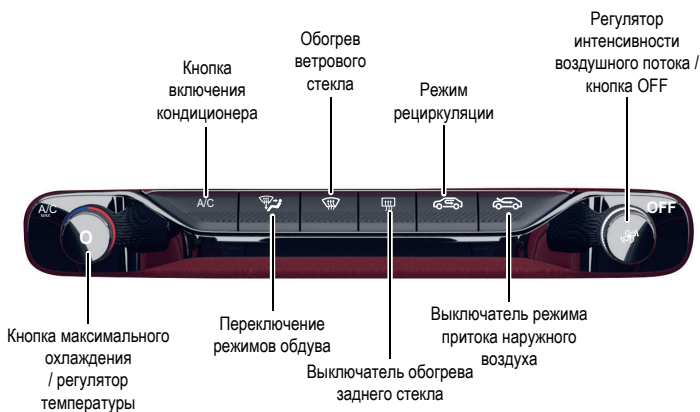

Электромеханический стояночный тормоз



- Для предотвращения откатывания полностью остановленного автомобиля используйте электромеханический стояночный тормоз, подняв кнопку ①.
- В случае отказа основной тормозной системы можно попытаться экстренно остановить автомобиль, используя электромеханический стояночный тормоз, удерживая кнопку ① в поднятом состоянии.
- Для выключения электромеханического стояночного тормоза нажмите на кнопку ①.
- Для включения функции автоматического удержания автомобиля на месте нажмите кнопку ② при работающем двигателе (при этом дверь водителя должна быть закрыта, а водитель пристегнут ремнем безопасности) и убедитесь, что на кнопке загорелся индикатор. Для отключения функции автоматического удержания автомобиля на месте повторно нажмите кнопку; при этом индикатор погаснет.

Выключатель зажигания

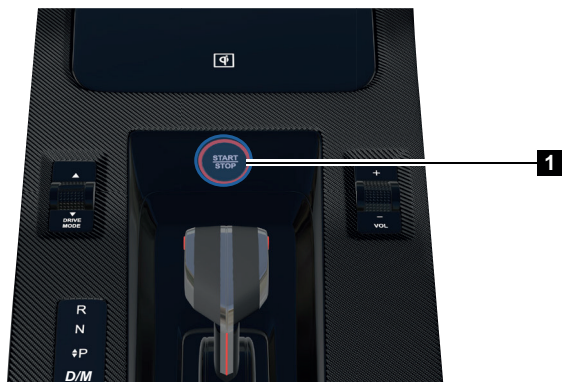

Чтобы завести двигатель, при включенной передаче P и нажатой педали тормоза нажмите на кнопку выключателя зажигания ①.

Когда рычаг переключения передач находится в положении P, а педаль тормоза не нажата, последовательным нажатием на выключатель зажигания ① режимы переключаются в следующем порядке: OFF→ACC→ON→OFF.

Примечание



- Выключатель зажигания (кнопка START STOP) будет работать только при обнаружении смарт-ключа в автомобиле.

Селектор автоматической коробки передач



При непрерывном переключении ручки выбора режима движения вверх/вниз можно осуществлять переключение между следующими режимами:



P — парковочный режим
R — режим заднего хода
N — нейтральный режим
D/M* — режим движения

Запуск и остановка двигателя

Запуск двигателя

1. С помощью смарт-ключа откройте автомобиль, сядьте на сиденье, закройте дверь и пристегните ремень безопасности.
2. Убедитесь, что рычаг переключения передач находится в положении Р или N.
3. Нажмите и удерживайте педаль тормоза.
4. Нажмите выключатель зажигания для запуска двигателя.



Начало движения

1. Переведите селектор переключения передач в соответствующую позицию.
2. Выключите стояночный тормоз.
3. Отпустите педаль тормоза.
4. Плавно нажимая на педаль акселератора, начните движение.



Парковка

1. Полностью остановите автомобиль и включите стояночный тормоз.
2. Для переключения в режим парковочной передачи Р нажмите кнопку Р.
3. Для отключения питания всего автомобиля нажмите кнопку выключателя зажигания.

Комбинация приборов

Переключение темы комбинации приборов осуществляется нажатием кнопки "VIEW" на левой стороне рулевого колеса.

• Темы 7-дюймового дисплея комбинации приборов*

Скоростная тема



Общая тема



Спортивная тема



• Темы 10,25-дюймового дисплея комбинации приборов*

Скоростная тема





Научно-техническая тема



Органическая тема



● Индикаторы

Индикатор левого указателя поворота  / индикатор аварийной световой сигнализации (мигающий) / индикатор правого указателя поворота 



Индикатор непристегнутого ремня безопасности водителя



Индикатор непристегнутого ремня безопасности переднего пассажира



Индикатор непристегнутого ремня безопасности сидений заднего ряда*



Индикатор системы пассивной безопасности (SRS)



Индикатор низкого давления моторного масла



Индикатор зарядки аккумулятора



Индикатор высокой температуры охлаждающей жидкости



Индикатор неисправности системы контроля отработавших газов



Индикатор неисправности двигателя



Индикатор габаритных огней



Индикатор дальнего света



Индикатор открытой двери



Индикатор задних противотуманных фонарей



Индикатор системы интеллектуального управления дальним светом*



Индикатор выключения электронной системы поддержания курсовой устойчивости (ESP OFF)



Индикатор электронной системы поддержания курсовой устойчивости автомобиля в спортивном режиме (ESP SPORT+)



Индикатор состояния электромеханического стояночного тормоза (EPB)



Индикатор состояния электромеханического стояночного тормоза (EPB)



Индикатор электронной системы поддержания курсовой устойчивости (ESP)



Индикатор антиблокировочной системы (ABS)



Индикатор неисправности коробки передач



Индикатор низкого уровня топлива



Индикатор системы контроля давления в шинах (TPMS)



Индикатор неисправности электромеханического стояночного тормоза (EPB)



Индикатор системы электроусилителя рулевого управления (EPS)



Индикатор стояночного тормоза и системы торможения



Индикатор системы смягчения фронтального удара*



Индикатор системы смягчения фронтального удара*



Индикатор системы предупреждения о выезде из полосы движения*



Индикатор системы предупреждения о выезде из полосы движения*



Индикатор системы предупреждения о выезде из полосы движения*



Индикатор сажевого фильтра бензинового двигателя (GPF)



Индикатор сажевого фильтра бензинового двигателя (GPF)



Индикатор присутствия впереди идущего транспортного средства для системы адаптивного круиз-контроля*



Индикатор присутствия впереди идущего транспортного средства для системы адаптивного круиз-контроля*



Индикатор отсутствия впереди идущего транспортного средства для системы адаптивного круиз-контроля*



Индикатор отсутствия впереди идущего транспортного средства для системы адаптивного круиз-контроля*



Индикатор неисправности системы адаптивного круиз-контроля*



Индикатор системы круиз-контроля*



Индикатор системы круиз-контроля*



Индикатор системы удержания в полосе движения*



Индикатор системы удержания в полосе движения*



Индикатор системы удержания в полосе движения*



Индикатор присутствия рук водителя на рулевом колесе*



Индикатор присутствия рук водителя на рулевом колесе*



Индикатор функции настройки звука выхлопной системы*



Индикатор функции настройки звука выхлопной системы*



Индикатор системы контроля слепых зон*



Индикатор системы контроля слепых зон*

Ежедневная проверка состояния автомобиля

- Моторный отсек:

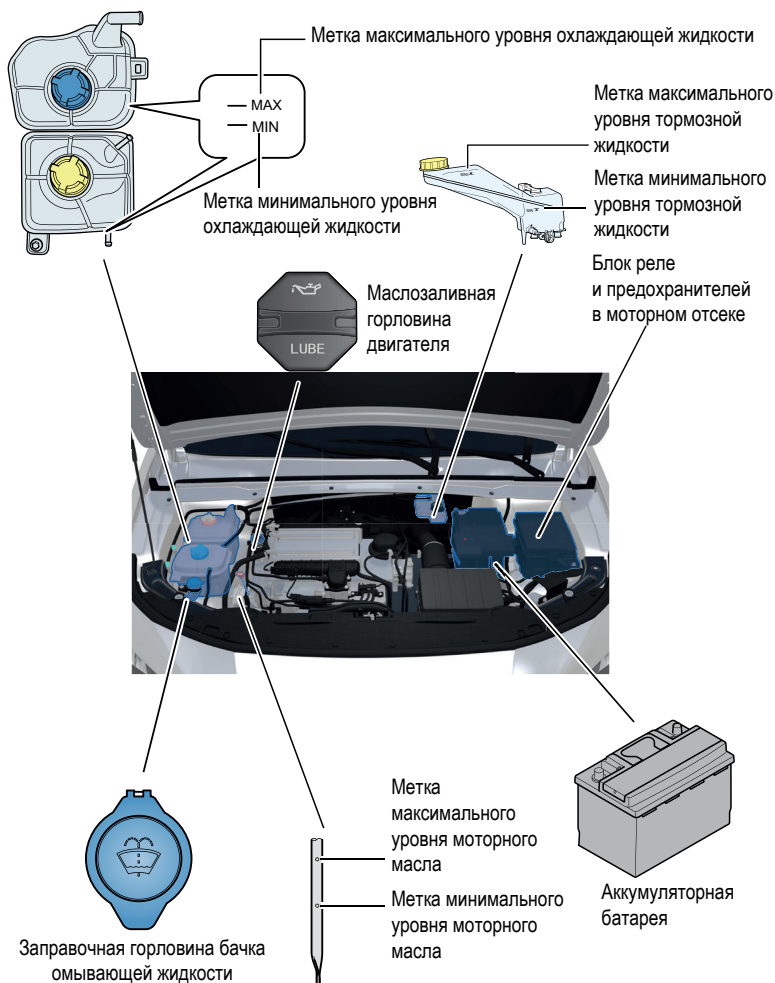

※ Иллюстрации в настоящем руководстве могут отличаться от внешнего вида моторного отсека вашего автомобиля!

- **Проверка моторного отсека (см. «Руководство по эксплуатации»)**

Уровень тормозной жидкости

На непрогретом автомобиле проверьте уровень тормозной жидкости в бачке — он должен находиться между метками MAX и MIN. Если уровень опустился ниже метки MIN, необходимо долить тормозную жидкость.

Уровень охлаждающей жидкости

На непрогретом автомобиле проверьте уровень охлаждающей жидкости в расширительном бачке — он должен находиться между отметками MAX и MIN. Если уровень опустился ниже отметки MIN, необходимо долить охлаждающую жидкость.

Аккумуляторная батарея

Осмотрите аккумулятор на предмет отсутствия трещин и вздутия; также проверьте клеммы и соединительные провода батареи — они должны быть плотно затянуты и не иметь следов коррозии.

В случае ненадлежащего состояния аккумуляторной батареи необходимо незамедлительно обратиться в авторизованный сервисный центр GAC Motor для диагностики и ремонта.

Омывающая жидкость

Своевременно доливайте жидкость после использования стеклоомывателей.

Уровень моторного масла

На непрогретом автомобиле проверьте уровень масла — он должен находиться между метками на щупе. Если уровень опустился ниже минимального, необходимо долить моторное масло.

● Проверки в салоне автомобиля

Проверка педали тормоза

При работающем двигателе сильно нажмите на педаль тормоза и проверьте расстояние между ней и полом.

Легкость рабочего хода педали тормоза или ощущение пустоты под ней могут указывать на попадание воздуха в тормозную систему или утечку тормозной жидкости. Подобные неполадки могут привести к отказу тормозной системы, поэтому незамедлительно обратитесь в авторизованный сервисный центр GAC Motor для проверки и ремонта.

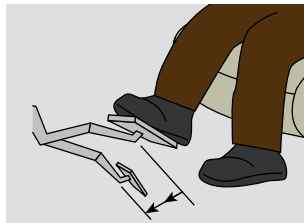

Проверка системы электромеханического стояночного тормоза

Нажмите на педаль тормоза, включите стояночный тормоз, потянув за соответствующий выключатель. Убедитесь, что загорелся красный индикатор на выключателе стояночного тормоза, а также соответствующий индикатор на комбинации приборов.



Проверка работы стеклоомывателей

Включите стеклоомыватели и убедитесь в их нормальной работе.



Проверка работы стеклоочистителей

С помощью комбинированного переключателя включите стеклоочистители, убедитесь, что они исправно работают в режиме высокой и низкой скоростей.



• Проверки снаружи автомобиля

Фары автомобиля

Включая передние блок-фары, задние комбинированные фонари, указатели поворота, габаритные огни, фонари освещения номерного знака, противотуманные фары, проверьте состояние всех приборов внешнего освещения. Убедитесь, что они чистые и исправно работают.

Нажмите несколько раз на педаль тормоза и проверьте работу стоп-сигналов.



Проверка состояния шин

Уровень давления в шинах влияет на срок их службы, поэтому необходимо регулярно проверять давление.

Осмотрите шины и убедитесь в отсутствии на их поверхности трещин, порезов, застрявших гвоздей или щебня.

Также осмотрите поверхность шин на предмет общего и локального износа и повреждения слоев. Проверьте метки индикаторов износа — если износ достиг предельно допустимого, замените шины.

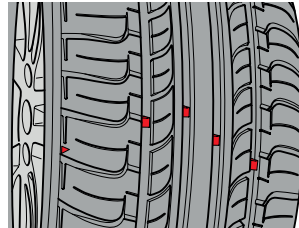
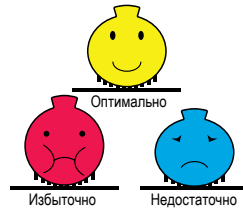

Проверка автомобиля во время движения

Проверка эффективности торможения

Двигаясь с небольшой скоростью по сухой дороге, нажмите на педаль тормоза и убедитесь в нормальном функционировании тормозной системы.

Проверка работы педали акселератора

Медленно и плавно нажмите на педаль акселератора и убедитесь, что она работает нормально. На небольшой скорости проверьте ускорение — оно должно быть плавным, без рывков и запаздывания.

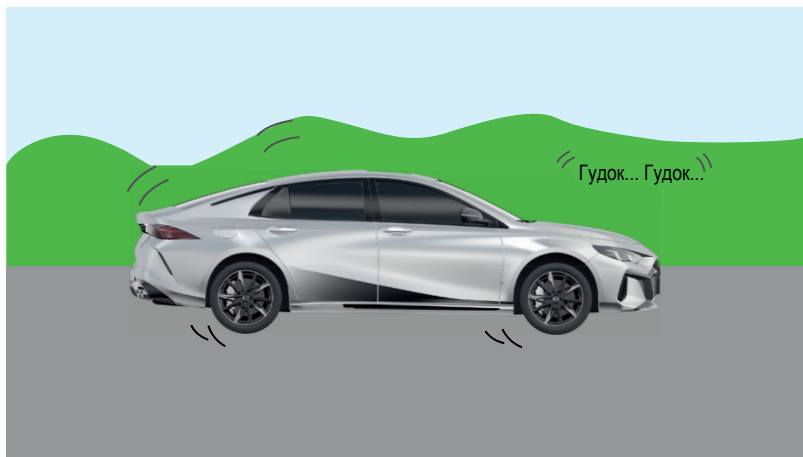

Ремни безопасности

Правильное использование ремней безопасности — основное условие безопасного вождения. В случае столкновения при определенных условиях срабатывают преднатяжители ремней безопасности, мгновенно натягивающие ремни и помогающие зафиксировать водителя и пассажира в оптимальном положении. Это позволяет замедлить инерционное движение тел водителя и пассажира, предотвратить их выбрасывание из автомобиля и, насколько возможно, уменьшить тяжесть полученных при столкновении травм.

Гашение инерции тела водителя при лобовом столкновении на небольшой скорости



С непристегнутым ремнем

Даже на небольшой скорости при лобовом столкновении простого упора рук в рулевое колесо недостаточно для обеспечения эффективной защиты.



С пристегнутым ремнем

При лобовом столкновении ремень безопасности способен надежно зафиксировать тело водителя и обеспечить эффективную защиту.

Гашение инерции тела водителя при лобовом столкновении на высокой скорости



С непристегнутым ремнем

При лобовом столкновении на высокой скорости даже сработавшая подушка безопасности не может обеспечить эффективную защиту.



С пристегнутым ремнем

При лобовом столкновении на высокой скорости правильно пристегнутый и отрегулированный ремень безопасности в сочетании с подушкой безопасности способен обеспечить надежную защиту.

Во время движения автомобиля ремень безопасности должен быть пристегнут

В целях обеспечения безопасности водитель и пассажиры во время движения должны быть правильно пристегнуты ремнями безопасности.

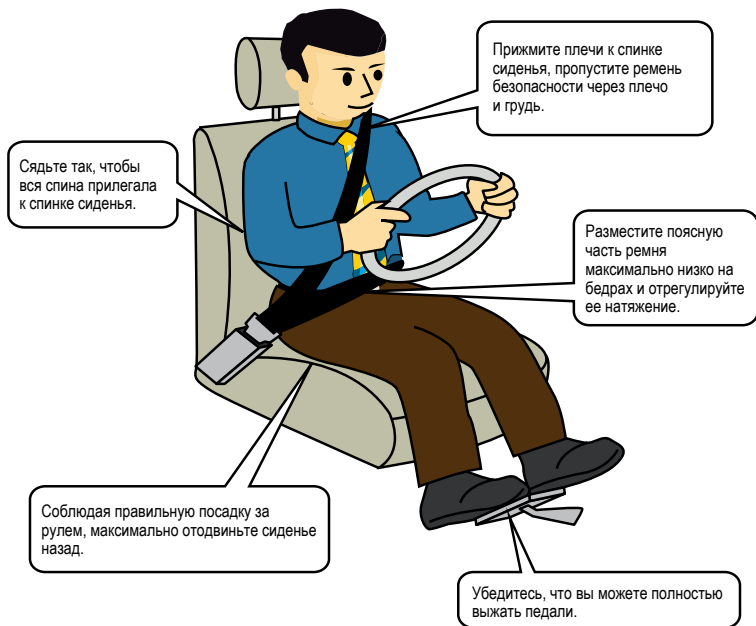

Верхняя часть ремня безопасности должна проходить через середину плеча, плотно прилегая к нему, не врезаясь в шею; поясная часть ремня должна проходить на уровне костей таза, лежать на бедрах и не давить на область живота. Также должным образом отрегулируйте натяжение поясной части ремня.



Беременным женщинам при использовании ремня безопасности следует убедиться, что его поясная часть лежит на бедрах максимально низко. Не следует размещать поясную лямку ремня на животе, так как это может быть опасно для младенца.

Примечание

- При лобовом столкновении на высокой скорости для обеспечения максимальной защиты вместе с подушками безопасности срабатывают преднатяжители ремней безопасности.
- Преднатяжители ремней безопасности необходимо заменить после срабатывания; не допускается эксплуатация сработавших преднатяжителей.

Подушки безопасности (SRS)

Подушки безопасности срабатывают в определенных условиях при сильном столкновении. Быстро надуваясь, они, в сочетании с ремнями безопасности, обеспечивают защиту водителя и пассажиров.

Условия срабатывания подушек безопасности



При сильном ударе спереди на передних сиденьях автоматически срабатывают фронтальные подушки безопасности и шторки безопасности.



Блок управления SRS измеряет энергию столкновения, и раскрытие подушек происходит только при достижении условий их срабатывания. Поэтому даже сильные повреждения автомобиля не означают, что подушки должны обязательно сработать.



При сильном боковом ударе срабатывают боковые подушки* и шторки* безопасности.

Система подушек безопасности является лишь вспомогательной системой пассивной безопасности (SRS). Водитель и пассажиры также в обязательном порядке должны быть пристегнуты ремнями безопасности.

• Процесс срабатывания подушек безопасности

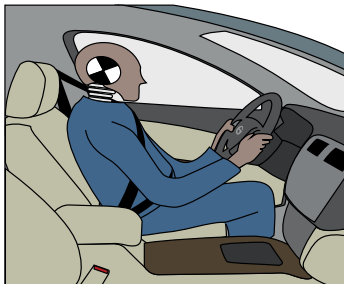

В момент столкновения ремень безопасности удерживает человека

В момент столкновения, когда положение тела зафиксировано ремнем безопасности, система SRS, исходя из силы удара, определяет, наступили ли условия срабатывания подушек.



Момент раскрытия подушки безопасности

В момент срабатывания системы SRS ремень безопасности продолжает удерживать водителя и пассажиров на своих местах.



Выполнение системой SRS своей защитной функции

Система SRS помогает ремню безопасности защитить водителя и пассажира.

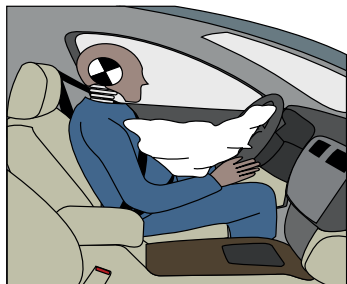

Сдувание подушки безопасности

Быстрый выход газа из подушки безопасности после срабатывания системы SRS позволяет смягчить ударный импульс, передающийся находящемуся в автомобиле человеку при столкновении.

• Меры предосторожности, связанные с системой пассивной безопасности (SRS)



Во время управления автомобилем не следует наклоняться близко к рулю во избежание получения травм при срабатывании SRS.



Во избежание серьезных травм от подушек безопасности ни в коем случае не позволяйте детям располагаться на сиденье на коленях или стоять в салоне автомобиля.



Во избежание серьезных травм от подушек безопасности не сажайте детей на колени.

Примечание

- При срабатывании системы SRS подушка безопасности нагревается, поэтому не прикасайтесь к подушке после ее раскрытия.
- После срабатывания системы SRS в салоне может появиться легкий дым — это поднявшийся порошок с поверхности подушек, не представляющий опасности для здоровья. При попадании в глаза или на кожу немедленно промойте соответствующие участки чистой водой.
- Сработавшие подушки не подлежат вторичному использованию и нуждаются в своевременной замене.

Факторы, которые могут повлиять на нормальную работу подушек безопасности:

- Зонтики и другие предметы на передних сиденьях и между дверьми автомобиля.
- Чехлы на передних сиденьях.
- Защитная пленка на сиденьях нового автомобиля.
- Ароматизаторы воздуха, игрушки и прочие предметы на передней панели в зоне раскрытия фронтальной подушки переднего пассажира.
- Самостоятельная замена подушки.

Безопасность детей в автомобиле

Меры предосторожности для детей, находящихся в автомобиле:

- Обязательно используйте специальные детские кресла.
- Все операции с дверьми, окнами, люком, сиденьями должны выполняться исключительно совершеннолетними лицами.
- Во избежание открывания детьми дверей автомобиля во время движения заблокируйте детские замки задних дверей.
- Не оставляйте детей в автомобиле без присмотра.

При нахождении детей в автомобиле запрещается:



Держать маленьких детей у себя на коленях

При столкновении автомобиля сила инерции бросит вперед и взрослого пассажира и ребенка. Взрослый, брошенный вперед под воздействием силы инерции, может нанести травму ребенку, или в случае сильного удара не удержать на руках и уронить его, что также приведет к травмам.

Пристегивать одним ремнем себя и ребенка

При дорожно-транспортном происшествии ремень безопасности способен сильно сдавить тело ребенка, что может привести к тяжелым и даже смертельным травмам.

Классификация детских сидений (только для справки):

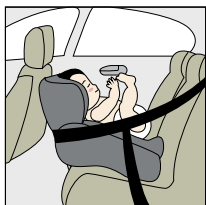

Кресла для младенцев
Вес: менее 10 кг
Примерный возраст:
0–12 мес.



Кресла для дошкольников
Вес: 7–18 кг
Примерный возраст:
12 мес. – 4 года



Кресла для школьников
Вес: 15–32 кг
Примерный возраст:
4–10 лет

Никогда не устанавливайте кресло, ориентированное против хода движения, на переднее пассажирское сиденье.



Детское кресло

• Установка детского автокресла

Ниже описаны инструкции по установке детского сиденья с системой ISOFIX.

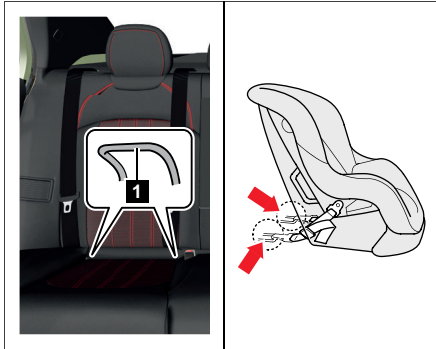

1. Снимите подголовник соответствующего сиденья.
2. Разместите детское кресло на сиденье, найдите нижние точки крепления ①. Вставьте в них пазы направляющих в нижней части кресла (на рисунке обозначены стрелками) до щелчка.

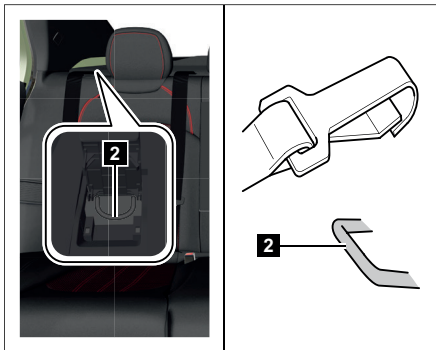

3. Перекиньте ремень через спинку, откройте крышку верхней точки крепления ②, закрепите крючок ремня на верхней точке крепления ②. Следите за тем, чтобы ремень не перекрутился.
4. Попробуйте потянуть за стороны кресла для проверки надежности его фиксации.

Примечание

i

- Нижнее крепление детского кресла на сиденье заднего ряда ① находится в зазоре между спинкой и подушкой кресла, необходимо немного раздвинуть подушки для его обнаружения. Верхнее крепление ② находится сзади в нижней части спинки сиденья.

Предупреждение

!

Во время движения автомобиля дети должны находиться в детском автокресле.

- Элементы крепления детских автокресел, которыми оснащен автомобиль, могут использоваться только по своему прямому назначению, т. е. исключительно для фиксации детских кресел.
- Следует избегать контакта страховочного ремня, твердых и острых предметов или каких-либо элементов детского кресла с механизмом крепления. В случае аварии это может создать угрозу здоровью и жизни ребенка.

Пристегивание ремня безопасности

• Ремни безопасности передних сидений

1. Сядьте ровно
2. Медленно и равномерно вытяните ремень безопасности, вставьте язычок в соответствующий замок до характерного щелчка.
3. Потяните язычок ремня безопасности и убедитесь, что он правильно зафиксирован в замке.

Примечание

- i**
- Ремни безопасности сидений заднего ряда крепятся так же, как и на передних сиденьях. Водитель несет ответственность за напоминание другим пассажирам о необходимости правильно пристегиваться ремнями безопасности.

Внимание

- Перед началом движения убедитесь, что все пассажиры в салоне правильно пристегнуты ремнями безопасности.
- В случае ДТП водитель и пассажиры с неправильно пристегнутыми ремнями безопасности не получат надлежащей защиты, что приведет к серьезным травмам.

Посадка за рулем и визуальная информация

• Правильная посадка водителя

Правильная посадка водителя напрямую влияет на его самочувствие и безопасность вождения.

Правильная посадка за рулем естественным образом улучшает способность водителя управлять автомобилем, что способствует безопасности движения.

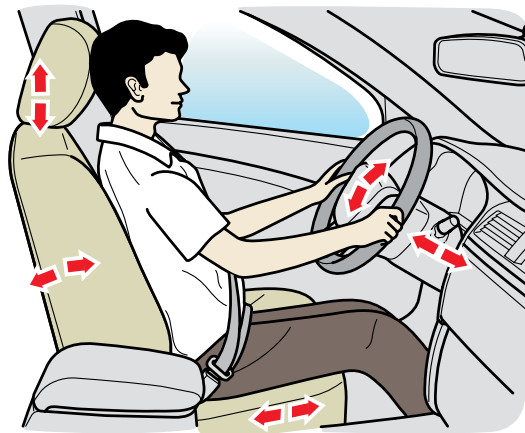

Для принятия правильного положения за рулем и обеспечения таким образом безопасности движения, а также снижения риска травмирования при ДТП, водителю рекомендуется сделать следующее:

- Отрегулировать положение сиденья так, чтобы ноги были слегка согнуты, и при этом вы могли беспрепятственно нажимать на педали.
- Отрегулировать наклон спинки сиденья так, чтобы спина полностью на нее опиралась.
- Отрегулировать подголовник так, чтобы затылок упирался в его центр.
- Отрегулируйте наклон и вылет рулевого колеса так, чтобы расстояние от рулевого колеса до груди составляло не менее 25 см.
- Правильно пристегнитесь ремнем безопасности.



Расстояние между спиной и спинкой сиденья не должно быть слишком большим!



Никогда не отклоняйте спинку сиденья слишком далеко назад!

Правильная посадка за рулем не только снижает утомляемость водителя, но и в случае ДТП позволяет ремням и подушкам безопасности полностью выполнять свои защитные функции.

• Регулировка зеркал заднего вида

Правильная регулировка положения зеркал заднего вида способствует безопасности управления автомобилем.

Салонное зеркало заднего вида

Салонное зеркало заднего вида позволяет контролировать дорожную ситуацию позади автомобиля. Отсутствие обзора в этом зеркале отрицательно сказывается на безопасности вождения.

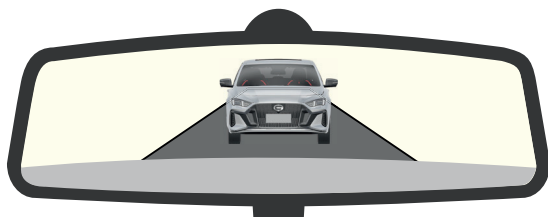

Наружные зеркала заднего вида

Наружные зеркала заднего вида позволяют контролировать дорожную ситуацию вокруг автомобиля.

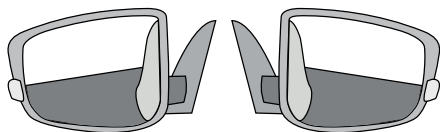

Отрегулируйте наклон поверхности зеркал так, чтобы в зеркало был немного виден бок автомобиля, а линия горизонта проходила через середины боковых сторон зеркала.

Слепые зоны наружных зеркал заднего вида:

У наружных зеркал заднего вида есть слепые зоны. Тщательный контроль дорожной ситуации в таких зонах особенно необходим при повороте или перестроении.

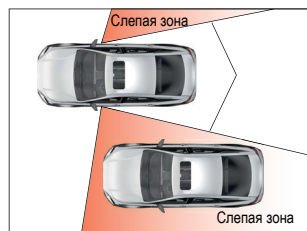

● Контроль слепых зон автомобиля

Изменение положения тела водителя за рулем может привести к смещению и изменению слепых зон. Поэтому водителю следует сохранять правильную посадку во время управления автомобилем.

Границы слепых зон варьируются в зависимости от модели автомобиля. Во время движения старайтесь избегать въезда в слепые зоны других транспортных средств.

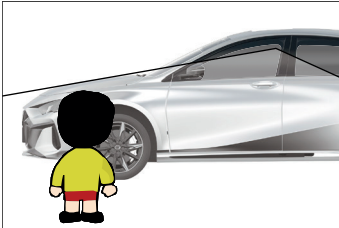

Передняя слепая зона

Участок от земли до капота или дверей автомобиля считается передней слепой зоной. При парковке автомобиля необходимо обращать внимание на наличие бордюров или других препятствий в этой зоне.

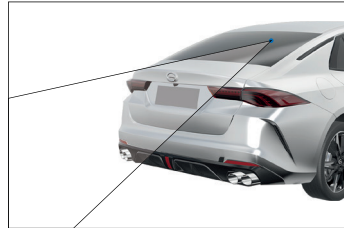

Задняя слепая зона

Объекты, находящиеся близко к задней части автомобиля ниже нижней кромки заднего стекла, могут быть не видны с места водителя. Поэтому при движении задним ходом необходимо убедиться в том, что в задней слепой зоне нет детей или препятствий.

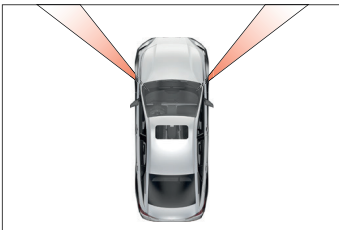

Слепые зоны, создаваемые передними стойками кузова

К этим зонам относятся сектора обзора, загромождаемые передними стойками кузова автомобиля. Улучшить обзорность в таком случае можно путем многократной незначительной корректировки курса автомобиля.

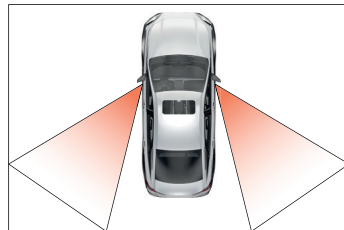

Слепые зоны наружных зеркал заднего вида

Область прямо перед автомобилем и немного позади него является слепой зоной наружных зеркал заднего вида. При смене полосы движения или повороте необходимо внимательно следить за дорожной обстановкой в слепой зоне наружных зеркал заднего вида.

Вспомогательные тормозные системы автомобиля

• Антиблокировочная система (ABS)

Эта система позволяет избежать блокировки колес при экстренном торможении или торможении на скользкой дороге. Помогая сохранить контроль над машиной во время торможения, система ABS является важным компонентом комплекса систем активной безопасности автомобиля.

• Система распределения тормозных усилий (EBD)

Система EBD является частью системы ABS и отвечает за распределение тормозных усилий между передними и задними колесами в процессе торможения, в зависимости от нагрузки на оси автомобиля. Это позволяет повысить устойчивость и управляемость автомобиля во время торможения, особенно на скользкой дороге.

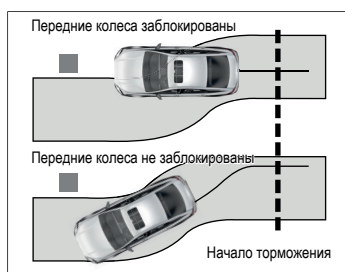

При блокировке передних колес автомобиль утрачивает возможность поворачивать и может лишь скользить вперед в направлении торможения.



При блокировке задних колес может произойти занос задней оси, который в критических случаях может достигать 180°.

При экстренном торможении педаль тормоза начинает вибрировать, что является признаком срабатывания системы ABS. В этом случае нельзя отпускать педаль тормоза. Наоборот, следует продолжать с усилием давить на нее.

ABS и EBD являются лишь вспомогательными системами, и их возможности сильно ограничены. При торможении на гравийной дороге или свежеевыпавшем снегу, в отличие от торможения на асфальтобетонном покрытии или сухой дороге, тормозной путь автомобиля может увеличиться. Ни в коем случае не следует предполагать, что системы ABS и EBD будут идеально работать в любых условиях. Необходимо своевременно корректировать скорость автомобиля в соответствии с погодными и дорожными условиями, а также дорожно-транспортной обстановкой. Наличие в автомобиле систем безопасности, с их ограниченными функциональными возможностями, никак не может служить оправданием неосторожного вождения.

- Система ABS не способна преодолевать законы физики! Даже если автомобиль оснащен антиблокировочной системой, движение по мокрой скользкой дороге все равно опасно! При срабатывании системы ABS необходимо немедленно снизить скорость автомобиля до уровня, соответствующего дорожным условиям и дорожно-транспортной обстановке.
- Ненадлежащее обслуживание или переоборудование таких узлов автомобиля, как тормозная система, колеса, шины и т. д., может отрицательно сказаться на работоспособности систем ABS и EBD.
- Размер шин должен соответствовать требованиям производителя автомобиля. Установка шин другого или неодинакового размера может отрицательно сказаться на работоспособности системы ABS.

В перечисленных ниже случаях при нажатии педали тормоза сработает система ABS и будет ощущаться вибрация на педали тормоза (что является нормальным явлением):



- При переключении передачи.
- При экстренном торможении.
- При резком повороте на высокой скорости.
- При движении по скользкой дороге.
- При движении по неровной дороге (проезд бугров и ям).
- При трогании сразу после запуска двигателя.

● Электронная система поддержания курсовой устойчивости (ESP)

ESP, на основании угла поворота рулевого колеса, скорости и другой системной информации, определяет намерения водителя и непрерывно сравнивает расчетные и фактические характеристики движения автомобиля. Если автомобиль отклоняется от намеченной траектории (например, в результате заноса), электронная система поддержания курсовой устойчивости притормаживает необходимое колесо, корректируя его движение.

● Противобуксовочная система (TCS)

Система TCS является подсистемой ESP. Сравнивая скорости вращения колес автомобиля, она определяет момент пробуксовки ведущих колес. В том случае, если ведущие колеса вращаются быстрее ведомых, система TCS сдерживает скорость вращения первых и тем самым предотвращает их буксование.

Система ESP способна эффективно снизить опасность заноса автомобиля.

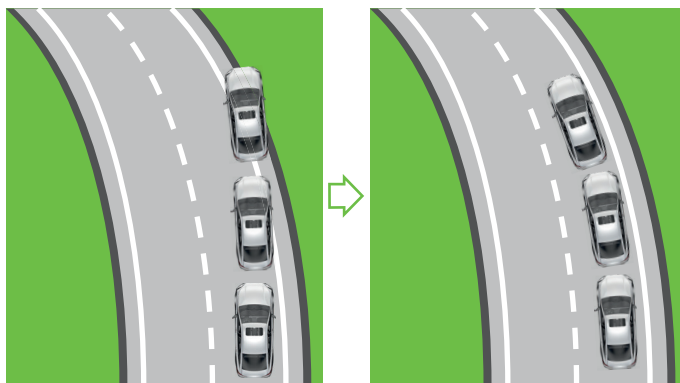

Автомобиль без системы ESP

Автомобиль, оснащенный системой ESP

Систему ESP можно отключить в некоторых ситуациях.

Например:

- Когда на шины автомобиля надеты цепи противоскольжения.
- При движении автомобиля по глубокому снегу или другому рыхлому покрытию.
- При застревании автомобиля (например, в грязи), когда может потребоваться «раскачка» автомобиля взад-вперед.

В остальных случаях система ESP должна быть включена.

● Система помощи при трогании на подъеме (HHC)

Система HHC является подсистемой ESP и позволяет тронуться на подъеме без использования стояночного тормоза, предотвращая при этом опасное скатывание или соскальзывание автомобиля.

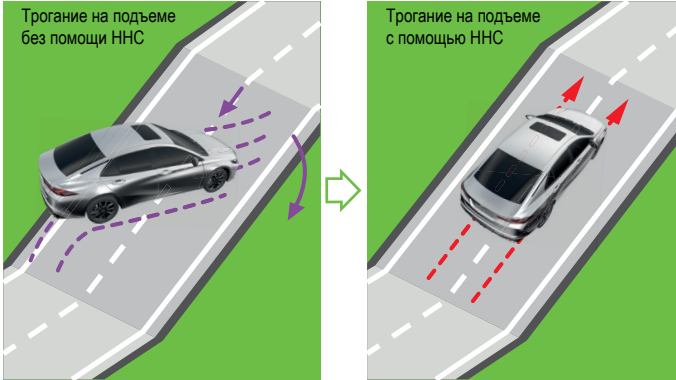

● Функция автоматического удержания автомобиля на месте (AUTOHOLD)

AUTOHOLD автоматически удерживает автомобиль в неподвижном состоянии соответственно потребностям водителя. Если система обнаружит намерение водителя тронуться с места, например, по нажатию на педаль акселератора, автомобиль автоматически снимается с тормоза. Если автомобиль стоит на уклоне, автоматическое снятие с тормоза обеспечивает комфортное трогание. При недостатке тормозного усилия система автоматически добавляет его для обеспечения полной неподвижности автомобиля.

- **Гидравлическая система помощи при экстренном торможении (НВА)**

При резком нажатии на педаль тормоза система НВА создает дополнительное давление в тормозной системе и тем самым помогает сократить тормозной путь в экстренных ситуациях. После отпущания педали тормоза система НВА автоматически отключается, и тормозная система возвращается в обычный режим работы.

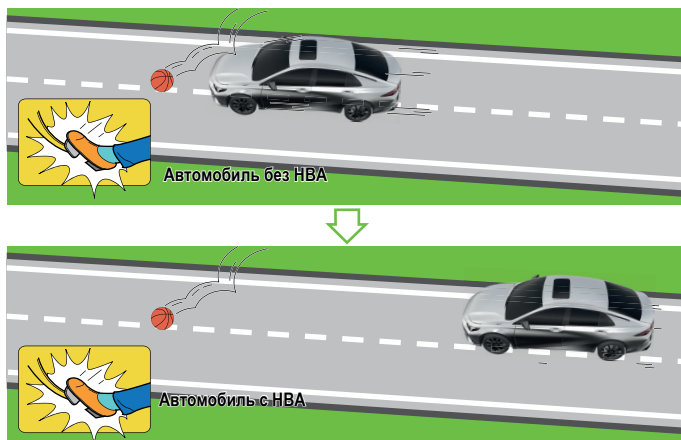

Система кругового обзора*

Система кругового обзора соединяет изображения с передней, задней и боковых видеокамер в панораму, показывающую обстановку вокруг автомобиля с высоты птичьего полета и отображаемую на экране мультимедийной системы. Такой обзор на 360° дает водителю информацию об окружающей обстановке и уменьшает слепые зоны. Кроме того, система, исходя из габаритов автомобиля, угла поворота рулевого колеса и других параметров, предугадывает траекторию движения и накладывает ее на обзорную панораму. Это позволяет водителю понять, в каком конкретном направлении будет двигаться автомобиль и оценить возможность безопасного движения задним ходом.

С помощью сенсорного экрана мультимедийной системы можно переключаться между различными режимами отображения.

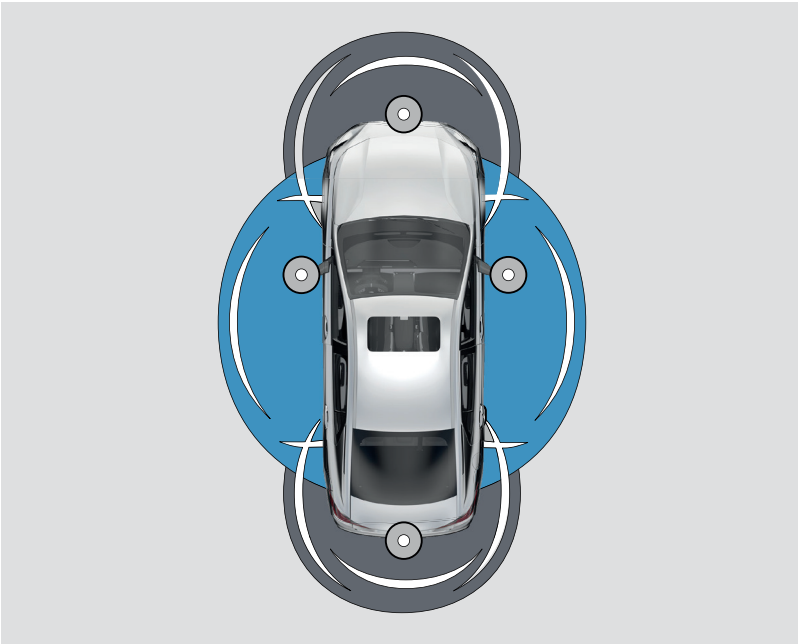

Другие системы помощи при вождении

● Система адаптивного круиз-контроля (ACC)*

Система ACC (сокращение от Adaptive Cruise Control — адаптивный круиз-контроль) позволяет, на основании данных от радара миллиметрового диапазона расположенного в передней части автомобиля, и фронтальной смарт-камеры на ветровом стекле, в режиме реального времени контролировать расстояние до впереди идущего транспортного средства и скорость сближения с ним.

Если впереди идущее транспортное средство останавливается, система ACC тормозит ваш автомобиль вплоть до полной остановки. Если впереди идущее транспортное средство трогается с места, система ACC при определенных условиях также возобновляет движение вашего автомобиля.

Если скорость впереди идущего транспортного средства ниже скорости, установленной вами для системы круиз-контроля, система ACC поддерживает заданную дистанцию между автомобилями.

При отсутствии впереди идущих транспортных средств система ACC поддерживает заданную скорость движения.

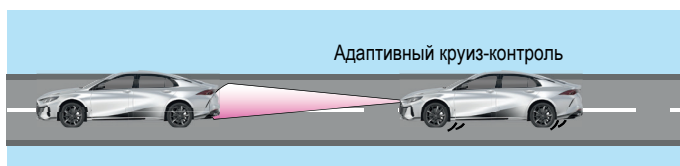

● Система предупреждения об угрозе фронтального столкновения*

Принцип работы системы

Система предупреждения об угрозе фронтального столкновения определяет расстояние и разницу в скорости между вашим автомобилем и впереди идущим транспортным средством с помощью установленного в передней части автомобиля радарного датчика миллиметрового диапазона и смарт-камеры в верхней части ветрового стекла. Учитывая действия водителя (нажатие педали тормоза, нажатие педали акселератора и др.), система оценивает риск столкновения и при необходимости выдает водителю предупреждающий сигнал. При обнаружении возможного столкновения система автоматически затормозит автомобиль. Когда водитель тормозит, но при этом тормозного усилия недостаточно, чтобы избежать столкновения, система автоматически увеличивает тормозное усилие, чтобы предотвратить или смягчить столкновение.

Система предупреждения об угрозе фронтального столкновения включает в себя функцию предупреждения об угрозе фронтального столкновения и функцию активной помощи при торможении.

Распознаваемые объекты:

- Автомобили
- Двухколесные транспортные средства
- Пешеходы



Функция предупреждения об угрозе фронтального столкновения

На основе данных, получаемых от установленного в передней части автомобиля радарного датчика миллиметрового диапазона и фронтальной смарт-камеры в верхней части ветрового стекла, система предупредит водителя о возможном столкновении.

Функция активной помощи при торможении

На основе данных, получаемых от установленного в передней части автомобиля радарного датчика миллиметрового диапазона и фронтальной смарт-камеры в верхней части ветрового стекла, при обнаружении риска столкновения система обеспечивает готовность автомобиля к экстренному торможению и активную помощь при торможении.

Предупреждение:

Система предупреждения об угрозе фронтального столкновения способна повысить вашу безопасность на дороге, но она не может изменить законы физики. Находясь за рулем, не полагайтесь полностью на систему предупреждения об угрозе фронтального столкновения. Водитель всегда должен быть готов нажать на педаль тормоза, снизить скорость или объехать препятствие.

● Система предупреждения о выезде из полосы движения*

Система предупреждения о выезде из полосы движения предназначена для предотвращения аварий, вызванных случайным выездом из полосы движения.

Система распознает дорожную разметку с помощью фронтальной смарт-камеры в верхней части ветрового стекла, а также анализирует действия водителя и движение автомобиля. Если автомобиль выходит из полосы движения из-за того, что водитель устал или отвлекся, система подает предупреждающий сигнал или вмешивается в рулевое управление, чтобы скорректировать движение автомобиля. Как правило, это происходит в тот момент, когда передние колеса автомобиля пересекают границу полосы.

Система предупреждения о выезде из полосы движения вмешивается в рулевое управление, однако во время ее работы водитель по-прежнему может вращать рулевое колесо. Если водитель понимает, что предложенное системой направление движения не подходит, он может в любое время самостоятельно скорректировать траекторию движения автомобиля.

Обратите внимание, что для подачи сигналов предупреждения о выезде из полосы движения необходимо одновременное наличие следующих факторов:

- Система включена и исправна
- Скорость на спидометре более или равна 60 км/ч
- Камера обнаруживает линии разметки полосы
- Система определила, что выезд из полосы является непреднамеренным, и отсутствуют другие ограничительные условия для подачи предупредительных сигналов.

● Система интеллектуального круиз-контроля*

Система интеллектуального круиз-контроля определяет расстояние и разницу в скорости между вашим автомобилем и транспортным средством, идущим впереди, с помощью переднего радарного датчика миллиметрового диапазона, идентифицирует дорожную разметку с помощью камеры, установленной на ветровом стекле, а также обеспечивает удержание автомобиля посередине полосы движения, позволяя водителю в полной мере насладиться комфортом в режиме круиз-контроля.

Система может автоматически регулировать расстояние между вашим автомобилем и транспортным средством, идущим впереди, во время движения, а также помогает удерживать автомобиль посередине полосы движения.

Система удержания в полосе движения

При включении функции интеллектуального круиз-контроля при обнаружении действующей разметки для двухполосного движения автоматически включается система удержания в полосе движения, которая обеспечивает контроль движения автомобиля между линиями разметки.

Запрос о вмешательстве водителя

Система интеллектуального круиз-контроля является вспомогательной системой и не может заменить собой водителя. Если система обнаруживает, что водитель убрал руки с рулевого колеса, начинает мигать индикатор ручного управления и всплывает текстовое уведомление. Если после этого водитель не возьмет на себя управление автомобилем, система подаст дополнительное предупреждение, а на дисплее комбинации приборов появится изображение с текстом «Требуется вмешательство водителя», сопровождаемое звуковым сигналом.

● Система контроля слепых зон*

Система контроля слепых зон отслеживает появление транспортных средств в слепых зонах по бокам и сзади автомобиля с помощью установленных в задней части автомобиля радарных датчиков. Если датчики обнаружат транспортное средство, приближающееся к автомобилю на высокой скорости, система предупредит об этом водителя с помощью индикаторов на наружных зеркалах заднего вида.

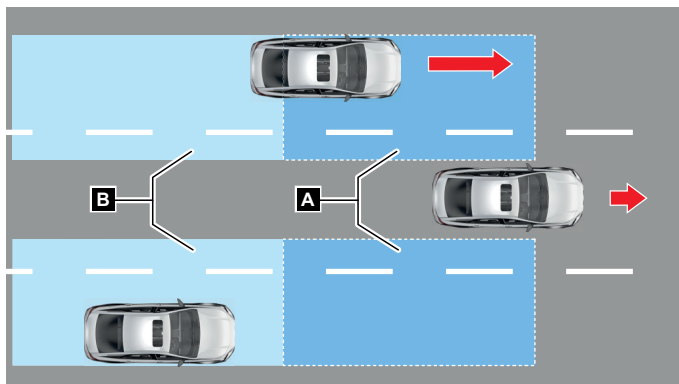

- A: слепая зона в соседней полосе
- B: слепая зона сзади

Условия работы

Система срабатывает, когда автомобиль движется на скорости более 15 км/ч и имеет место одна из следующих ситуаций:

- Транспортное средство входит в слепую зону сбоку или позади автомобиля.
- Транспортное средство быстро приближается сзади по соседней полосе движения.
- Транспортное средство приближается спереди, входит в слепую зону и находится в ней дольше установленного времени.

Во всех трех случаях система подает звуковой сигнал, на соответствующем наружном зеркале заднего вида загорается светодиодный индикатор, а если в этот момент включен указатель поворота с той же стороны, то индикатор начинает мигать, предупреждая об опасности смены полосы движения.

● Система помощи при выезде с парковки задним ходом*

Система помощи при выезде с парковки задним ходом отслеживает появление транспортных средств в слепых зонах по бокам и сзади автомобиля с помощью установленных в задней части автомобиля радарных датчиков. Если во время движения автомобиля задним ходом датчики обнаружат быстро приближающееся транспортное средство, система предупредит об этом водителя с помощью индикаторов на наружных зеркалах заднего вида и изображения на дисплее комбинации приборов.

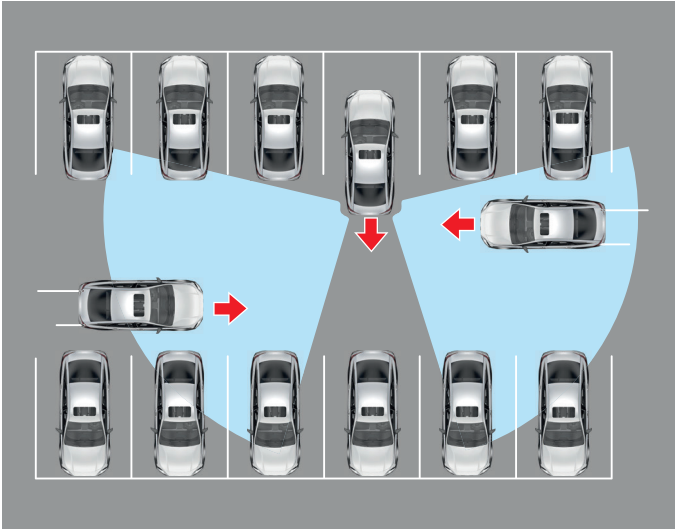

Условия работы

Функция включается при выполнении следующих условий:

- Автомобиль движется задним ходом; включена задняя передача (R).
- Функция включена и исправна.

Если во время движения автомобиля задним ходом датчик обнаружит в слепой зоне быстро приближающееся транспортное средство, которое создает угрозу столкновения, система может предупредить водителя следующими способами:

- На соответствующем наружном зеркале заднего вида замигает желтый индикатор.
- В окне системы на дисплее комбинации приборов с соответствующей стороны от автомобиля замигает красная стрелка.
- В качестве дополнительного предупреждения система подает звуковой сигнал.

● Система предупреждения при открывании двери*

Система предупреждения при открывании двери отслеживает объекты на соседних полосах движения с помощью радарных датчиков, установленных в задней части автомобиля. Если система обнаруживает на соседних полосах быстро приближающееся транспортное средство, при открывании двери она предупреждает водителя об опасности с помощью светового и звукового сигналов.

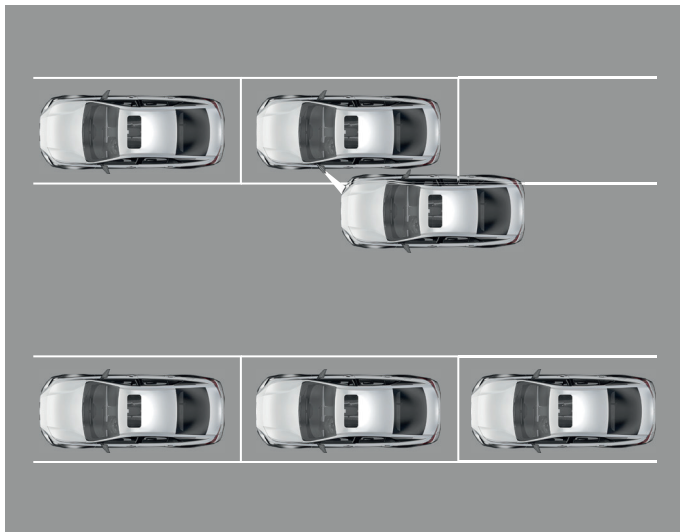

Условия работы

Функция включается при выполнении следующих условий:

- Автомобиль остановлен.
- Выключатель зажигания находится в режиме ON или был переключен из режима ON в режим ACC или OFF не более 3 минут назад.
- Функция включена и исправна.

Когда датчики обнаруживают приближающееся по соседней полосе транспортное средство, и водитель открывает дверь, на соответствующем наружном зеркале заднего вида загорается индикатор. Если водитель продолжает открывать дверь, мигает индикатор и раздается звуковое предупреждение.

● Система предупреждения о приближении объекта сзади*

Система предупреждения о приближении объекта сзади отслеживает объекты позади автомобиля в режиме реального времени. Для этого используются радарные датчики системы контроля слепых зон, установленные в задней части автомобиля. Когда сзади к автомобилю по той же полосе быстро приближается транспортное средство, на дисплее появляется предупреждающее сообщение, и система подает сигнал о приближении объекта.

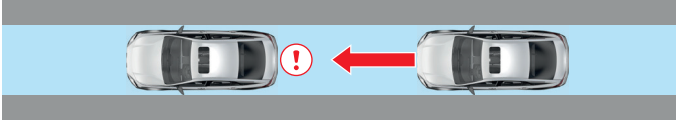

Условия работы

Функция включается при выполнении следующих условий:

- Двигатель запущен, а рычаг переключения передач находится в положении, отличном от R.
- Функция включена и исправна.

Когда датчики обнаруживают транспортное средство, приближающееся сзади на высокой скорости, функция включается, чтобы предупредить водителя и снизить риск столкновения.

Посадка и высадка

- При открывании двери необходимо осмотреться вокруг, особое внимание уделяя обстановке позади автомобиля.
- При посадке в автомобиль в снежную погоду необходимо очистить подошву обуви от снега или воды во избежание соскальзывания ноги во время нажатия на педали, которое может привести к ДТП.
- Дети должны садиться в автомобиль и выходить из него при помощи взрослых.
- Посадка в автомобиль

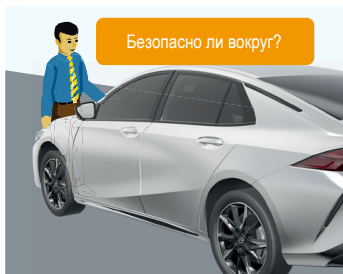

1. Убедитесь в отсутствии приближающихся транспортных средств.

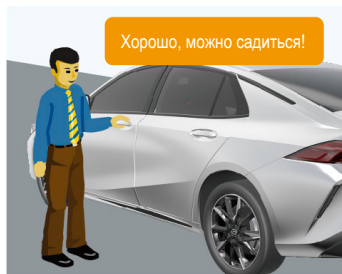

2. Перед тем как открыть дверь, необходимо еще раз убедиться в отсутствии приближающихся сзади транспортных средств.



3. Убедившись в отсутствии опасности, быстро откройте дверь, сядьте в автомобиль и закройте дверь.



4. При закрывании двери автомобиля слегка прижмите ее, примерно за 10–20 см до упора, и убедитесь, что дверь автомобиля надежно закрыта. Убедитесь, что при закрывании двери не защемило одежду.

● Выход из автомобиля



1. Посмотрите во внутреннее и наружные зеркала заднего вида и убедитесь в отсутствии приближающихся транспортных средств и пешеходов.



2. Приоткройте дверь и еще раз убедитесь в отсутствии опасности, после чего откройте дверь полностью.



3. Открыв дверь, быстро выйдите из автомобиля и закройте дверь.

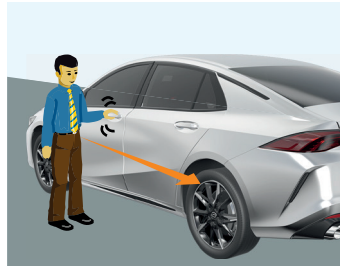

4. При закрывании двери автомобиля слегка прижмите ее, примерно за 10–20 см до упора, и убедитесь, что дверь автомобиля надежно закрыта. Убедитесь, что при закрытии двери не защемило одежду. Отходя от автомобиля, обходите его сзади.

Посадка и высадка детей

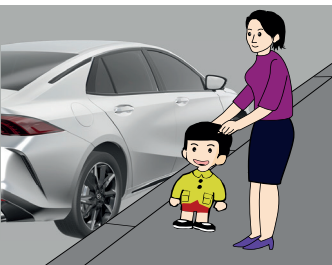

1. При посадке в автомобиль взрослые должны открыть дверь детям, убедившись, что это безопасно.

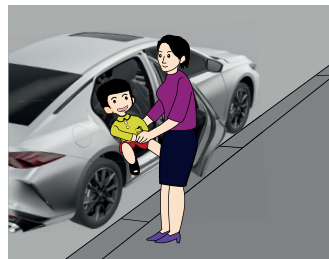

2. Взрослые должны выходить из автомобиля первыми и открывать дверь детям, убедившись, что это безопасно.

Меры предосторожности перед началом движения

Проверка перед поездкой

Перед началом поездки выполните осмотр и обслуживание автомобиля. При обнаружении каких-либо аномалий (например, необычного шума или запаха, следов масла под автомобилем и т. п.) незамедлительно обратитесь в сервисный центр GAC Motor.

Высота багажа в салоне

Высота перевозимого в салоне багажа не должна превышать высоты сидений, в противном случае при резком торможении или столкновении багаж может сместиться и травмировать водителя или пассажиров.



Запрет перевозки опасного груза

Запрещается загружать в автомобиль взрывоопасные и легковоспламеняющиеся материалы, поскольку это может привести к серьезной аварии.



Пространство для ног водителя

Ни в коем случае не размещайте какие-либо предметы в пространстве для ног водителя. Попав в зону педального узла, эти предметы могут помешать нажатию на педали, что в условиях экстренного торможения или другой нештатной ситуации может привести к аварии.



Предупреждение об опасности выхлопных газов

Убедитесь, что крышка багажного отделения плотно закрыта, в противном случае выхлопные газы могут попасть в салон автомобиля.

Запрещается продолжительная работа двигателя в режиме холостого хода в гараже либо других плохо вентилируемых помещениях, поскольку выхлопные газы могут попасть в салон автомобиля и вызвать отравление угарным газом.

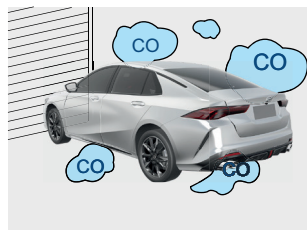

Меры предосторожности во время движения

Не выключайте двигатель во время движения

Запрещается выключать двигатель во время движения, поскольку при этом перестает действовать вакуумное усиление, что приведет к значительному возрастанию усилия на педаль тормоза и увеличению тормозного пути, что создаст потенциальную угрозу безопасности.



При управлении автомобилем не разговаривайте по телефону

При управлении автомобилем водителю запрещается разговаривать по телефону, поскольку это отвлекает внимание, снижает способность к адекватному реагированию и может привести к дорожно-транспортному происшествию.



Крутой спуск

При длительном движении на спуске нажмите на педаль тормоза, чтобы уменьшить скорость. Не включайте нейтральную передачу (N).

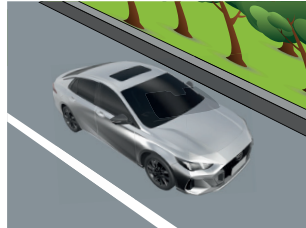

Встречный разъезд

При встречном разъезде транспортных средств необходимо обращать внимание на движение встречного транспорта и состояние дорожного покрытия. Следует снизить скорость, руководствуясь при этом дорожной обстановкой, и выбрать для разъезда наиболее широкий и надежный участок дороги. Помните о трех правилах дорожного этикета: первым уступить, первым притормозить, первым остановиться.

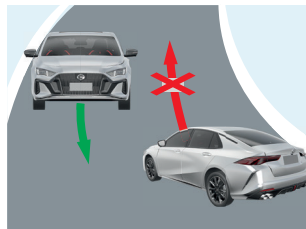

Обгон

Для обгона необходимо выбирать широкий и прямой участок дороги с хорошим обзором. Скорость при обгоне не должна превышать установленных ограничений. Ни в коем случае не форсируйте обгон, если условия обгона не соблюдены.



Разворот

Перед выполнением разворота убедитесь, что правила безопасности и дорожного движения разрешают разворот автомобиля. Для разворота выберите ровный, широкий участок дороги, где отсутствует оживленное движение. Воздержитесь от выполнения разворота на участке дороги, где он не разрешен правилами дорожного движения, например на уклонах и искусственных сооружениях.

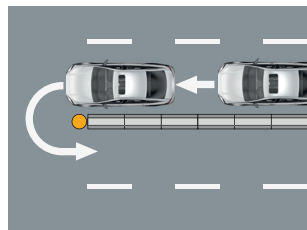

Движение в условиях сильного бокового ветра

При проезде тоннелей, мостов, эстакад или при обгоне крупногабаритных транспортных средств в условиях сильного бокового ветра необходимо крепко держать руль и снизить скорость.

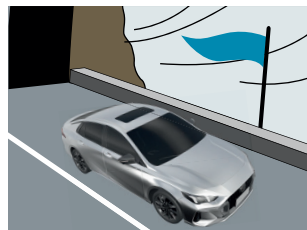

Ослепление от света фар встречного транспортного средства

При ослеплении светом фар встречных транспортных средств следует уменьшить скорость. Убедившись в отсутствии впереди препятствий, отведите взгляд вправо во избежание ослепления.



Индикаторы неисправностей

Если во время движения на комбинации приборов включается индикатор неисправности, следует, соблюдая меры предосторожности, немедленно остановить автомобиль на обочине и связаться с официальным сервисным центром GAC Motor, чтобы убедиться в безопасности дальнейшего движения.



Меры предосторожности при парковке

Не паркуйте автомобиль вблизи легковоспламеняющихся и взрывоопасных объектов

Не паркуйте автомобиль рядом с легковоспламеняющимися и взрывоопасными материалами и объектами, такими как сухая трава, древесина, резервуары с нефтепродуктами и т. д., поскольку нагретые детали автомобиля могут вызвать самовозгорание или взрыв.

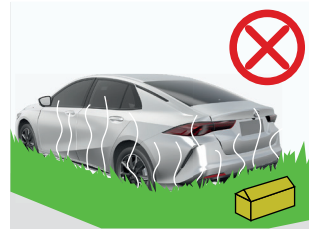

Не храните легковоспламеняющиеся и взрывоопасные материалы и вещества в автомобиле

При парковке в жаркую погоду в салоне автомобиля запрещается хранить легковоспламеняющиеся и взрывоопасные предметы, такие как зажигалки, газовые баллоны и т. д. В случае длительной стоянки температура под действием прямых солнечных лучей в салоне автомобиля увеличивается, что может привести к самовозгоранию или взрыву легковоспламеняющихся и взрывоопасных материалов и веществ.



Выход из припаркованного автомобиля

После остановки двигателя обязательно убедитесь, что стояночный тормоз включен. Покидая автомобиль, возьмите с собой ключ и все ценные вещи, затем заблокируйте двери.



Меры предосторожности при различных дорожных условиях

Во время управления автомобилем необходимо учитывать факторы неопределенности и случайности, которые могут стать причиной дорожно-транспортного происшествия. Водитель должен всегда сохранять хладнокровие и ясность ума, тогда в случае возникновения чрезвычайной ситуации он сможет эффективно отреагировать, быстро оценив и приняв меры для обеспечения безопасности автомобиля.

Движение по оживленным дорогам

На оживленных участках дороги бывает много пешеходов и транспортных средств, а дорожная обстановка в целом является сложной, что повышает риск возникновения дорожно-транспортных происшествий. При проезде оживленных или опасных участков дороги водителю необходимо быть сосредоточенным, соблюдать осторожность, внимательно следить за пешеходами и другими транспортными средствами, при необходимости пропуская их.

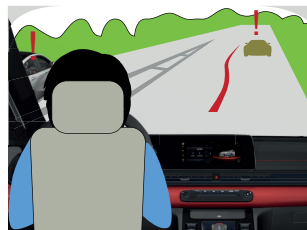

Вождение ночью

При движении в темное время суток убедитесь в нормальной работе фар. Регулируйте скорость в зависимости от видимости. При обгоне переключайте дальний свет фар на ближний, используйте клаксон, если это необходимо. Выполняйте обгон, только когда убедитесь, что водитель движущегося впереди транспортного средства согласен с вашим маневром. Кроме того, велосипедисты и пешеходы часто бывают ослеплены огнями встречных транспортных средств и плохо видят дорогу, поэтому следует также заботиться о безопасности таких участников дорожного движения.



Скоростные магистрали

При движении по скоростной дороге всегда крепко держите рулевое колесо. При смене полосы движения или обгоне необходимо плавно поворачивать рулевое колесо, при этом угол поворота должен быть как можно меньше, чтобы не допустить потери устойчивости из-за слишком высокой скорости, слишком быстрого изменения направления движения и большого угла поворота. При торможении следует заблаговременно слегка нажать на педаль тормоза. Избегайте резкого торможения во избежание отклонения автомобиля от прямолинейной траектории. При движении по скоростным дорогам следует соблюдать правила дорожного движения. Не превышайте скорость. Поддерживайте безопасную дистанцию до впереди идущего транспортного средства.

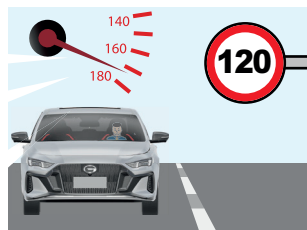

Горные дороги

При езде по горным дорогам следует по собственной инициативе уступать дорогу, держаться правой стороны, заблаговременно подавать звуковые сигналы и вовремя снижать скорость.



Грунтовые дороги

При езде по скользким грунтовым дорогам снижайте скорость, обеспечивая плавный ход автомобиля.



Движение по ухабыстым дорогам

При движении по ухабыстым дорогам следует снизить скорость, чтобы не повредить ходовую часть автомобиля.

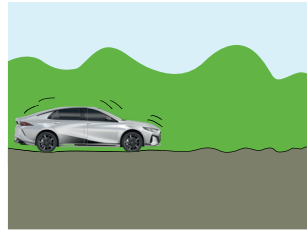

Движение по широким и прямым дорогам

При движении по широким и прямым дорогам, несмотря на меньшее количество транспортных средств, отсутствие пешеходов и другие благоприятные условия, следует сохранять концентрацию внимания и соблюдать установленные ограничения скорости движения.



Движение на перекрестках

На перекрестках часто бывает много пешеходов и транспортных средств, что повышает риск дорожно-транспортных происшествий. При проезде перекрестков следует быть максимально внимательным. При проезде регулируемых перекрестков очередность движения определяется сигналами светофора или регулировщика. Если перекресток не регулируется, следует внимательно следить за перемещением пешеходов и транспортных средств, и проезжать перекресток только при отсутствии опасности.

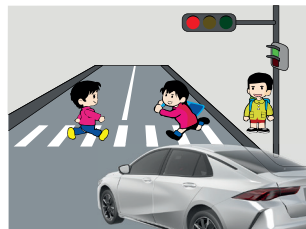

Извилистые дороги

При движении по извилистой дороге, чем выше скорость в повороте, чем более резкий маневр совершает водитель, тем сильнее возрастают инерция автомобиля и действующая на него центробежная сила, что может привести к заносу и переворачиванию автомобиля. Поэтому при прохождении поворота следует заблаговременно снизить скорость, плавно изменить направление движения, при этом внимательно наблюдая за дорожной обстановкой.



Дороги с уклоном

Перед началом движения на подъеме следует убедиться в правильном распределении груза в автомобиле. Проверьте состояние транспортного средства, убедитесь в исправной работе тормозов, при необходимости выполнив проверочное торможение.

Перед началом движения на спуске следует убедиться в исправной работе тормозов. Движение на спуске с выключенным двигателем или на нейтральной передаче строго запрещено. В случае отказа тормозной системы следует отпустить педаль акселератора, применить торможение двигателем для уменьшения скорости, решительно воспользоваться естественными препятствиями для замедления и остановки автомобиля.



Меры предосторожности при различных погодных условиях

Движение в условиях дождя

Двигайтесь на небольшой скорости, поддерживая безопасную дистанцию до впереди идущего транспортного средства. В опасной ситуации следует своевременно принять соответствующие меры, не прибегая к резким маневрам во избежание заноса и опрокидывания автомобиля.

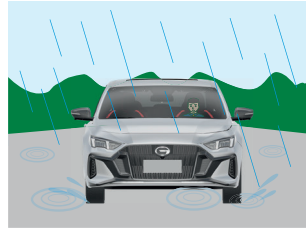

Перед проездом автомобиля по подтопленной дороге необходимо изучить состояние воды и дороги, скорость автомобиля должна быть небольшой, а также не следует глушить двигатель и останавливаться. Если определить глубину на залитом водой участке дороги невозможно, следует выбрать альтернативный маршрут движения.

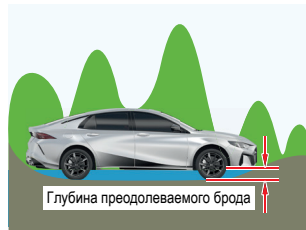

Движение в условиях тумана

В туманную погоду видимость низкая, обзор ограничен, ориентирование в дорожной обстановке затруднено — все это создает значительные риски безопасности движения. Помимо включения габаритных огней, фар ближнего света и задних фонарей, также следует снизить скорость. В условиях густого тумана следует остановиться и возобновить движение только после того, как туман рассеется.

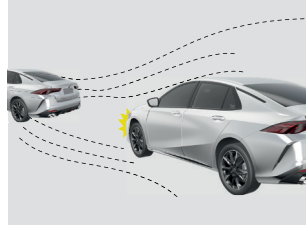

Движение в условиях снегопада и гололеда

В такую погоду сцепление колес с дорогой снижается, велика опасность возникновения заноса задних колес. Движение следует начинать плавно, двигаться с низкой скоростью, не допуская резких ускорений и торможений. На заснеженной или обледенелой дороге тормозной путь сильно увеличивается. По этой причине во время движения необходимо соблюдать достаточную дистанцию до идущего впереди транспортного средства и заранее готовиться к остановке. Категорически запрещено движение на нейтральной передаче. Покрытые снегом и льдом дороги сильно блестят на солнце, что вызывает у водителя утомление глаз, вплоть до кратковременного ослепления. В этом случае следует снизить скорость, остановиться и продолжить движение после восстановления зрения.



Другие меры предосторожности

Будьте внимательны при открывании крышки расширительного бачка системы охлаждения

Не открывайте крышку расширительного бачка, если она горячая. В противном случае произойдет выброс пара или охлаждающей жидкости, что может вызвать серьезные ожоги.



Перевозка животных

При перевозке животных ограничьте их перемещение по салону, чтобы они не мешали водителю.



Если животное выбежало на дорогу

Не сигнальте, чтобы не напугать животное. Оцените дорожную ситуацию позади автомобиля и снизьте скорость. Убедитесь, что, уходя от столкновения с животным, вы не создадите опасности для других участников дорожного движения.



Падение предметов с транспортного средства, идущего впереди

Если вы соблюдали необходимую дистанцию до впереди идущего транспортного средства, можно снизить скорость и попытаться сменить полосу движения. Если же дистанция недостаточная, а ветровое стекло разбито упавшим предметом, следует снизить скорость и остановиться, а затем связаться с официальным сервисным центром GAC Motor для получения техпомощи.

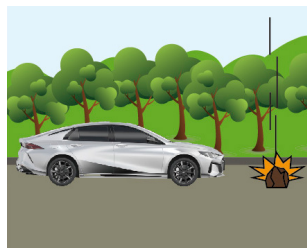

Не управляйте автомобилем в состоянии алкогольного опьянения

Управление автомобилем в состоянии алкогольного опьянения чрезвычайно опасно. Даже один бокал вина может отрицательно повлиять на скорость реакции и принятия решений, поэтому вождение в состоянии алкогольного опьянения недопустимо.



Действия в аварийных ситуациях

В случае возгорания автомобиля следует немедленно покинуть его, позвонить в службу спасения и одновременно уведомить авторизованный сервисный центр GAC Motor.



Не допускайте повреждений днища кузова

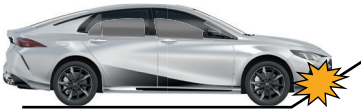

При резком изменении рельефа дороги



При езде по ухабистой дороге



При контакте с бордюром



При контакте с заградительными блоками во время парковки

Как экономить топливо при вождении?

- Высокий расход топлива зачастую обусловлен неоптимальным стилем вождения, засорением фильтров, использованием этилированного или некачественного бензина, засорением топливных форсунок и недостаточным давлением в шинах.
- После запуска двигателя дайте ему некоторое время поработать на холостом ходу, а затем плавно нажмите на педаль акселератора для начала движения и набора скорости.
- Во время вождения избегайте резких торможений и ускорений, выполняйте маневры плавно, обращая внимание на дорожную ситуацию. В городских условиях следует соблюдать необходимую дистанцию до впереди идущего транспортного средства. Если впереди загорается красный сигнал светофора, следует заблаговременно отпустить педаль акселератора; также ограничивайте время движения на холостом ходу. При движении по скоростным дорогам можно снизить расход топлива, если поддерживать скорость в диапазоне от 90 до 100 км/ч. Режим круиз-контроля позволяет эффективно управлять дроссельной заслонкой, поддерживать постоянную скорость автомобиля и снизить расход топлива.
- Качественное обслуживание автомобиля также помогает добиться экономии топлива. Следует регулярно проверять состояние свечей зажигания, воздушного, бензинового и масляного фильтров, а также форсунок топливной рампы. Проверяйте давление в шинах, так как пониженное давление увеличивает расход топлива.
- Новые автомобили в период обкатки могут иметь более высокий расход топлива, но если во время вождения соблюдать рекомендации по экономии топлива, ограничить скорость движения в городе и пригородах до 50–80 км/ч, а обороты двигателя поддерживать в диапазоне 1500–3000 об/мин, то расход топлива во время обкатки может быть существенно уменьшен.
- Автоматическая коробка передач нужна для переключения передач в зависимости от того, как водитель управляет педалью акселератора. Если педаль акселератора используется аккуратно, повышенные передачи будут включаться раньше, в то время как при активном нажатии на педаль акселератора автомобиль будет чаще использовать пониженные передачи, и расход топлива увеличится.

К каким негативным последствиям может привести использование некачественного топлива и смазочных материалов?

При использовании некачественного топлива в двигателе может возникать интенсивное нагарообразование. Отложение нагара на поршнях, в свою очередь, является причиной ухудшения динамических характеристик, затрудненного пуска и преждевременного износа двигателя, а также повышенного расхода топлива.

Если содержание парафина и серы в топливе превышает норму, образующиеся при сгорании кислотные вещества могут причинить серьезный ущерб двигателю.

Примеси, попавшие в топливо, могут засорить фильтр и топливную магистраль, а в серьезных случаях могут нарушать подачу топлива и усиливать механический износ.

При попадании в топливо влаги, детали подвергаются коррозии, содержащиеся в топливе добавки теряют эффективность, увеличивается количество смолы, что может снизить срок службы двигателя.

Высококачественное топливо должно обладать следующими признаками:

- Обеспечивать быстрый рост оборотов двигателя
- Предотвращать появление воздушных пробок в топливной системе
- Обладать высокой детонационной стойкостью
- Обеспечивать устойчивость к коррозии
- Обеспечивать высокие динамические характеристики
- Обеспечивать плавную работу двигателя
- Обеспечивать низкий расход топлива
- Обладать стойкостью к ухудшению характеристик и образованию смол при длительном хранении

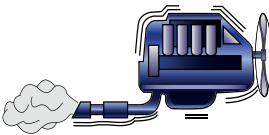

При использовании бензина с октановым числом ниже рекомендуемого (или бензина несоответствующей марки) может возникнуть стук в двигателе.

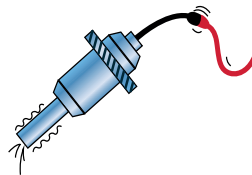

Превышение допустимого содержания ароматических соединений и олефинов может увеличить количество смол в бензине и привести к засорению топливopроводов и форсунок.

Почему при экстренном торможении ощущается вибрация (сопровождающаяся легким шумом)?

Для того чтобы при экстренном торможении обеспечить минимальный тормозной путь и в то же время не потерять управление автомобилем, используется антиблокировочная система (ABS): в соответствии с указаниями блока управления по шинам распределяется тормозное усилие, так что шины находятся в состоянии попеременного качения и скольжения, в результате чего ощущается вибрация кузова и педали тормоза.

При работе или во время самодиагностики системы ABS электродвигатель внутри модуля запускается на короткий промежуток времени, клапан многократно открывается и закрывается, при этом работа электродвигателя и клапана сопровождается небольшим скрежетом.



Вышеописанное является нормой и не должно вызывать беспокойство.

Почему двигателю нужно дать поработать холостую перед выключением?

При работе двигателя в режиме максимальной выходной мощности или максимального крутящего момента, частота вращения и температура турбокомпрессора также достигают максимальных значений, поэтому двигателю перед остановкой необходимо в течение некоторого времени дать поработать на средних оборотах, на холостом ходу либо с небольшой нагрузкой для обеспечения надлежащего режима смазки и постепенного охлаждения турбокомпрессора. Это позволяет предотвратить работу турбокомпрессора в условиях масляного голодания, а также избежать образования нагара и спекания остатков смазки внутри подшипников и промежуточного корпуса.

Почему после холодного запуска или остановки двигателя в нижней части автомобиля иногда слышен скрип?

При холодном запуске двигателя может произойти резкое тепловое расширение выхлопной трубы и других деталей, при этом иногда может слышаться скрипящий звук. После остановки двигателя происходит обратный процесс, при котором также могут возникать похожие звуки. Это нормальное явление теплового расширения и сжатия, которое не приводит к повреждению автомобиля и не должно вызывать беспокойства.

Температура выхлопных газов внутри двигателя довольно высока. Во время холодного запуска, когда высокотемпературный газ проходит через выхлопную систему, происходит ее резкий нагрев. При нагреве выхлопная труба слегка расширяется; аналогично, после остановки двигателя труба слегка сжимается из-за охлаждения. Этот процесс может сопровождаться характерным скрежетом.

Вышеописанное является нормой и не должно вызывать беспокойство.

Почему в педали тормоза в автомобиле с автоматической коробкой передач при старте с места раздается приглушенный рокот?

В момент торможения или отпускания педали акселератора для старта автомобиля с автоматической коробкой передач двигатель продолжает передавать движущую силу, при этом между тормозными дисками и колодками сохраняется тормозное усилие, что вызывает звук трения между ними, который, проходя через полости кузова автомобиля, усиливается до «роката». Появление подобного звука является нормальным явлением и возникает практически на всех автомобилях с автоматической коробкой передач.

Вышеописанное является нормой и не должно вызывать беспокойство.

Почему не следует осуществлять движение «накатом» при включенной нейтральной передаче?

Автоматическая и механическая коробки передач отличаются своим устройством. Смазка механической коробки передач происходит автоматически при движении автомобиля и осуществляется путем разбрызгивания. В автоматической коробке передач смазка производится под давлением принудительно, давление зависит от скорости вращения двигателя. Например, на скорости 40 км/ч, при включении нейтральной передачи (N) внутренняя часть коробки передач работает на полном ходу, а двигатель работает на холостых оборотах. При этом давление масла от маслонасоса коробки передач соответствует режиму холостого хода. Длительное движение на нейтральной передаче (N) приведет к износу сцепления коробки передач из-за отсутствия эффективного охлаждения. Поэтому не следует использовать нейтральную передачу во время движения автомобиля!

Почему при включении/выключении электромеханического стояночного тормоза слышен скрежет?

Поскольку электромеханический стояночный тормоз управляется электродвигателем, при его включении/выключении этот двигатель работает и издает соответствующий звук.

Вышеописанное является нормой и не должно вызывать беспокойство.

Почему при холодном запуске нужно дать двигателю поработать на холостом ходу некоторое время (3–5 мин)?

Если начать движение сразу после запуска двигателя, турбокомпрессор начнет работать на максимальных оборотах до того, как его подшипники успеют полностью смазаться. Нехватка смазки может повредить подшипники турбокомпрессора и сократить срок его службы.

Почему при холодном запуске в двигателе иногда раздается стук?

Из-за клапанного зазора в газораспределительном механизме во время работы двигателя могут возникать вибрация и шумы. Для устранения этого недостатка в некоторых двигателях в целях достижения нулевого клапанного зазора используются гидрокомпенсаторы.

В гидрокомпенсаторе имеется масляная полость. Когда клапан закрыт, полость заполняется моторным маслом, так что толкатель все время соприкасается с кулачковым механизмом. Когда кулачок открывает клапан, масло вытесняется (что регулируется зазором) с целью обеспечения постоянного контакта толкателя с кулачком.

Однако на холодном двигателе давление масла в гидрокомпенсаторе не может сразу достичь требуемой величины, и какое-то время может слышаться шум. Это нормальное явление, которое не должно вызывать беспокойства.

Почему оси световых пучков передних фар не параллельны?

Поскольку для транспортных средств с левым рулем действует правило движения по правой стороне дороги, в соответствии с нормативными требованиями к световому распределению передних фар транспортного средства все фары автомобиля имеют низкий левый и высокий правый пучок света, т. е. фара со стороны водителя светит ниже, а со стороны пассажира выше. Данное положение направлено, прежде всего, на то, чтобы освещать дорогу впереди автомобиля, не ослепляя при этом водителей встречных транспортных средств. Таким образом, разная направленность пучков света левой и правой передних фар соответствует нормативным требованиям.

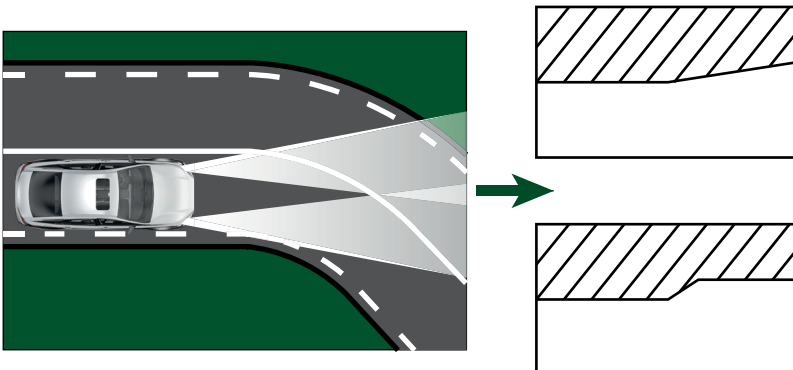

Почему из нижней части автомобиля капает вода?

При работе системы климат-контроля в режиме охлаждения температура воздуха в салоне резко снижается под действием испарителя системы климат-контроля, конденсат водяного пара превращается в воду, выходит через дренажную трубку и вытекает из-под автомобиля. Кроме того, в режиме охлаждения температура трубопровода низкого давления кондиционера ниже температуры окружающей среды, что приводит к конденсации водяного пара наружного воздуха на поверхности трубопровода низкого давления, образуя капли воды на земле.



На что следует обращать внимание при эксплуатации аккумулятора автомобиля?

При повседневной эксплуатации необходимо обращать внимание на следующие моменты: перед остановкой и выходом из автомобиля необходимо выключить освещение и электроприборы в салоне во избежание длительной разрядки аккумулятора.

При простое автомобиля в течение более 15 дней необходимо отсоединить кабель отрицательной клеммы аккумулятора или раз в несколько дней заводить автомобиль на некоторое время для надлежащей зарядки аккумулятора.

Почему во время движения автомобиль отклоняется от прямолинейной траектории?

Перед выпуском с завода в автомобиле производится строгая регулировка углов установки колес и проверка на отклонения, поэтому при движении не должно возникать явного увода автомобиля. В реальных условиях влияние таких внешних факторов как поперечный уклон дороги, направление ветра, разница в давлении левой и правой шин и многие другие факторы внешней среды легко могут привести к отклонению автомобиля от прямолинейной траектории.

Кроме того, необходимо избегать опасных привычек при вождении автомобиля, например не следует отрывать обе руки от рулевого колеса. В этом случае рулевое колесо может не вернуться в исходное положение из-за влияния внешних факторов, что также может привести к отклонению автомобиля от прямолинейной траектории. К тому же при движении на высокой скорости или при экстренном торможении это увеличивает риск ДТП. Поэтому в целях безопасности не допускается отрывать одновременно обе руки от рулевого колеса.

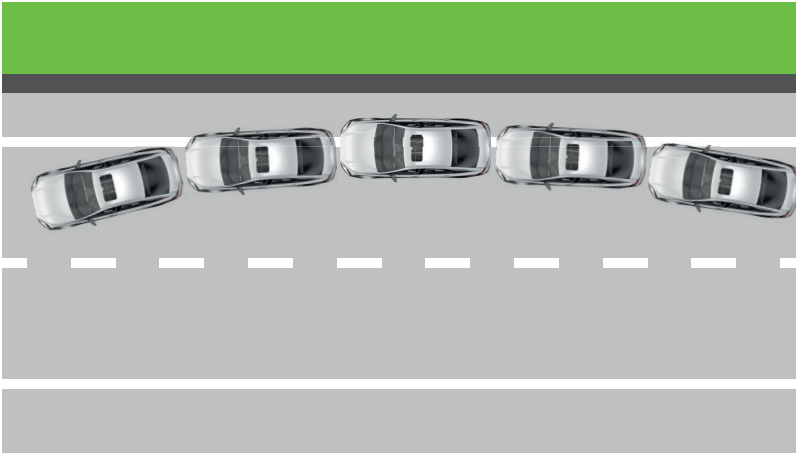

На что следует обращать внимание при повседневном использовании щеток стеклоочистителя?

1. Функция щеток стеклоочистителей заключается в очистке стекол от дождевой воды, поэтому их нужно использовать только когда на стекле есть вода. Ни в коем случае нельзя использовать щетки на сухом стекле, иначе повышенное трение из-за отсутствия жидкости приведет к повреждению щеток и электроприводов стеклоочистителей.
2. При использовании щеток стеклоочистителей для удаления загрязнений с поверхности стекол следует одновременно использовать стеклоомыватели.
3. Если на стекле имеются твердые загрязнения (например, засохший птичий помет), перед использованием стеклоочистителя следует вручную удалить их. Подобные твердые вещества могут легко повредить тонкие щетки стеклоочистителей, что приведет к невозможности эффективного очищения стекла от воды.
4. Преждевременный выход из строя щеток стеклоочистителей связан с неправильной мойкой автомобиля. Если при мойке автомобиля не уделять должного внимания аккуратности протирания стекол, смывается масляная пленка на поверхности, что, во-первых, препятствует свободному стеканию дождевой воды, в результате чего она быстро скапливается на поверхности стекла, во-вторых, приводит к увеличению сопротивления трения между резиновой щеткой стеклоочистителя и поверхностью стекла. Это также может стать причиной остановки и заедания стеклоочистителей во время использования. В случае работы электропривода стеклоочистителя при неподвижных щетках возможно его повреждение.

Почему щетки стеклоочистителей плохо очищают стекло?

Основным компонентом щеток стеклоочистителя является резина, и при длительном воздействии солнечных лучей и осадков может произойти ее разрушение.

Визуальные признаки плохого состояния щеток:

Трещины, ржавчина, деформация, налет, изменение цвета и т. д.

Звуковые признаки плохого состояния щеток:

Посторонние звуки, биеение, вибрации и т. д.

Тактильные признаки плохого состояния щеток:

Затвердевание резины, расшатывание металлических деталей и прочее



Явление: на стекле образуются тонкие горизонтальные полосы, мешающие обзору
Причина: посторонние предметы на резиновой полосе щетки стеклоочистителя или повреждение края резиновой полосы
Решение: чистка ленты щеток; если проблема не исчезает, заменить щетки стеклоочистителя



Явление: щетки движутся неровно, их работа сопровождается нехарактерными звуками
Причина: масляная пленка на стекле или деформация резиновой полосы
Решение: очистить стекло; если проблема не исчезает, заменить щетки стеклоочистителя



Явление: при работе щеток стеклоочистителя на стекле остаются следы от воды
Причина: деформация резиновой полосы
Решение: заменить щетку стеклоочистителя



Явление: резиновая полоса неплотно прилегает к поверхности стекла, из-за чего невозможно ее равномерное скольжение
Причина: деформация лезвия щетки либо каркаса щетки стеклоочистителя обуславливает недостаточное давление на стекло
Решение: замена щетки стеклоочистителя

Как бороться с запотеванием стекол автомобиля?

Запотевание стекол автомобиля

Принцип образования конденсата: в зимний период или во время дождя температура воздуха внутри автомобиля выше, чем снаружи, и водяной пар внутри автомобиля конденсируется, образуя туман после соприкосновения со стеклом с более низкой температурой. Запотевание стекол автомобиля является естественным явлением, причем чем меньше площадь салона и чем больше количество пассажиров, тем сильнее оно проявляется.



Решение проблемы: для удаления конденсата с ветрового и боковых стекол можно включить кондиционер; для удаления конденсата с заднего стекла необходимо включить обогрев заднего стекла.

Использование кондиционера для устранения запотевания

Управление режимом циркуляции воздуха

При включении режима забора наружного воздуха приток воздуха извне увеличивается, а влажность в салоне и перепад температур снижаются.

Холодный обдув стекол

Система вентиляции переключается на низкую температуру для устранения запотевания окон холодным воздухом.

Функция обогрева / предотвращения запотевания стекол

Для обогрева стекол используется отопитель автомобиля или электронагревательная спираль. В результате работы отопителя температура стекла становится намного выше точки конденсации, и влага не может оседать на поверхности стекла. В то же время уже осевшая на стекло влага испаряется из-за высокой температуры поверхности.

Как быстро понизить температуру в салоне автомобиля в жаркую погоду?

Выставьте желаемую температуру на панели управления системы климат-контроля. Включите режим забора наружного воздуха и одновременно с этим откройте окна на одну-две минуты, чтобы дать горячему воздуху уйти из салона. Затем закройте окна и включите режим рециркуляции воздуха в салоне.

Почему в жаркую погоду при включении кондиционера из вентиляционных отверстий доносится сильный шум?

Если при включении установленная температура кондиционера сильно отличается от фактической температуры в салоне автомобиля, система климат-контроля автоматически выберет максимальную силу обдува для быстрого охлаждения. В это время шум воздуха из вентиляционных решеток будет более сильным. Это обычное явление, которое не должно служить поводом для беспокойства.



Если вас беспокоит шум из дефлекторов, можно сделать следующее:

1. Установите желаемое значение температуры ближе к фактической температуре в салоне автомобиля.
2. Измените автоматический режим на ручной и уменьшите интенсивность обдува.

Почему после остановки автомобиля продолжает работать вентилятор системы охлаждения?

Если температура охлаждающей жидкости выше установленного значения, либо давление кондиционера выше необходимого, включается вентилятор системы охлаждения с целью снижения температуры охлаждающей жидкости и защиты деталей от повреждения, а также обеспечения работы системы климат-контроля при нормальном давлении, чтобы эффективно охлаждать салон автомобиля.

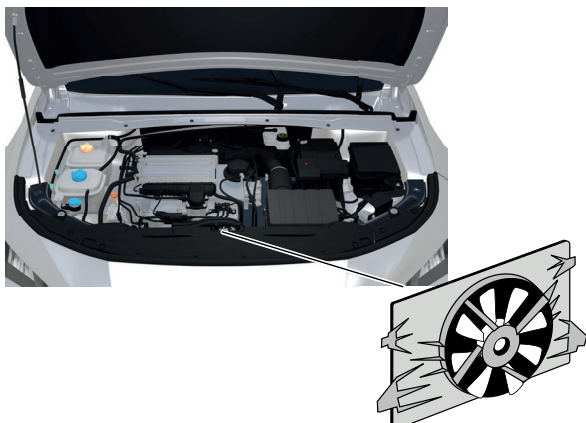

Почему не удастся открыть задние боковые двери из салона автомобиля?

Иногда задняя дверь автомобиля может не открываться изнутри. В таком случае нужно проверить, не включена ли по ошибке блокировка детского замка задней двери.

Цель такой блокировки — препятствовать тому, чтобы во время движения автомобиля дети, сидящие на заднем сиденье, играя с дверными ручками, случайно не открыли заднюю дверь и не подверглись опасности. Поэтому, когда блокировка от детей включена, заднюю дверь нельзя открыть изнутри автомобиля.

Почему при открытом окне одной из задних дверей в салоне автомобиля иногда слышен характерный шум воздуха?

Такой звук можно наблюдать в большинстве автомобилей при определенных условиях, что является нормальным аэродинамическим явлением.

Чтобы устранить шум воздушного потока, опустите любое переднее боковое стекло более чем на 5 см, либо закройте все окна в автомобиле.

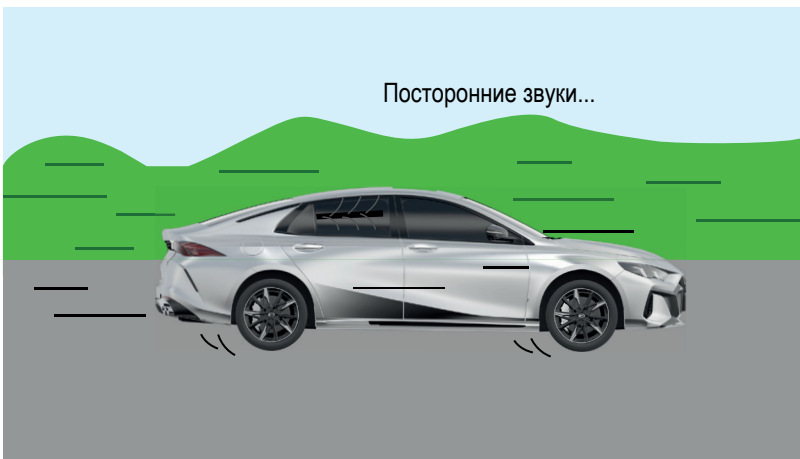

Как очистить элементы отделки салона от устойчивых загрязнений?

В ходе эксплуатации в салоне автомобиля рано или поздно могут появиться загрязнения. Обратитесь в сервисный центр GAC Motor для получения соответствующих консультаций и приобретения чистящих средств для удаления стойких пятен.

Как устранить специфический запах в салоне нового автомобиля?

Способы устранения посторонних запахов в новом автомобиле:

Естественное проветривание: поддерживайте хорошую вентиляцию салона.

Адсорбционный способ: поместите в салон автомобиля материалы, которые могут поглощать запахи (такие как активированный или бамбуковый уголь, кожура цитрусовых и т. д.).

Бережное пользование автомобилем: не используйте низкосортные ароматизаторы, поскольку они только скрывают посторонний запах, но не устраняют его; по возможности избегайте курения и принятия пищи в салоне.

Почему образуются царапины на лакокрасочном покрытии в выемках под дверными ручками?

В ходе эксплуатации автомобиля люди часто задевают эти места ногтями. Основные причины возникновения царапин на краске:

1. Вследствие контакта покрытия с ногтями при открывании дверей.
2. Вследствие небрежной эксплуатации автомобиля на протяжении длительного времени.

Это часто встречающееся явление. Старайтесь открывать двери аккуратно. Кроме того, в авторизованных сервисных центрах GAC Motor продаются соответствующие материалы для защиты лакокрасочного покрытия в выемках под дверные ручки. Обратитесь в ближайший авторизованный сервисный центр GAC Motor для получения соответствующих консультаций и приобретения этой продукции.

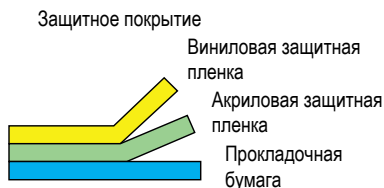

Защитная пленка Rhino для ЛКП

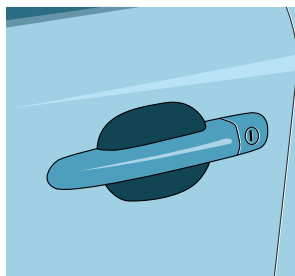

Как и почему образуются «грыжи» на шинах?

Причины образования:

Во время движения автомобиля плечевая зона шины или прилегающие к ней области испытывают сильное ударное воздействие при контакте с внешними объектами выбоинами, препятствиями на обочине и т. д. При этом происходит сильное сжатие шины в области между фланцем колесного диска и местом удара, что приводит к деформации корда шины. Давление воздуха в поврежденной области, в свою очередь, вызывает образование «грыжи».

Решение:

После образования «грыжи» шина становится опасной для использования и может легко лопнуть, поэтому рекомендуется заменить такую шину. Если вы все же продолжаете использовать шину (при незначительном размере «грыжи»), поставьте ее на заднее колесо.

Профилактические меры:

Чрезмерное или слишком низкое давление воздуха неблагоприятно для шины. Если давление воздуха слишком высокое, шина становится жесткой, что понижает уровень комфорта при вождении. Помимо этого, при высоком давлении шина слишком сильно растягивается и теряет эластичность, поэтому может легко лопнуть в случае слишком сильного ударного воздействия. Если давление воздуха слишком низкое, шина становится мягкой, что приводит к увеличению расхода топлива, а при ударе из-за слишком большого напряжения сдвига между ободом колеса и источником удара шина легко может порваться.

Также очень важно постоянно совершенствовать навыки вождения автомобиля. При движении на высокой скорости в сложных дорожных условиях колесо может попасть в яму или столкнуться с посторонним предметом, что приводит к деформации колеса и повреждению корда на боковой поверхности шины. Давление воздуха в поврежденной области, в свою очередь, вызывает образование «грыжи» на шине. Также к повреждению боковой поверхности шины и возникновению «грыжи» могут привести частое задевание о бордюрный камень и контакты шины с препятствиями во время парковки автомобиля. Поэтому необходимо стремиться к недопущению таких ситуаций.



Как избежать дорожно-транспортных происшествий?

Если на близком расстоянии впереди вас едут другие транспортные средства, необходимо проявлять особую внимательность и осторожность. Ни в коем случае не отвлекайтесь во время управления транспортным средством. Заранее сообщайте водителям других транспортных средств о своих намерениях на дороге с помощью указателей поворота и фар. Придерживайтесь предупредительного стиля вождения: старайтесь предугадать действия других участников дорожного движения, а также сохраняйте безопасную дистанцию вокруг автомобиля до других транспортных средств. Сконцентрируйтесь и не думайте о том, что не имеет отношения собственно к управлению транспортным средством.

Какие действия следует предпринять в случае серьезного дорожно-транспортного происшествия?

Если во время движения автомобиль попал в ДТП, водитель и пассажиры обязаны оказать помощь пострадавшим. Рекомендуется заранее запастись предметами первой медицинской помощи и научиться оказывать ее, а также обеспечить связь со службами экстренной помощи.

1. Для предотвращения дальнейших ДТП:
 - Переместите автомобиль в безопасное место, включите аварийную световую сигнализацию и установите знак аварийной остановки позади автомобиля, чтобы предупредить водителей проезжающих транспортных средств о ДТП.
2. До приезда скорой помощи окажите первую помощь пострадавшим:
 - Осмотрите пострадавших на предмет травм.
 - Определите, находятся ли пострадавшие в сознании (окликните пострадавших).
 - Проверьте, дышат ли пострадавшие (поднимается ли грудь).
 - Проверьте пульс (указательным и средним пальцами нащупайте пульс в области шеи пострадавшего).
 - Проверьте, есть ли кровотечение (осмотрите все части тела пострадавшего на предмет кровотечений).
 - Если пострадавший потерял сознание, но дышит, необходимо держать его голову слегка запрокинутой, уложив его набок и поддерживая дыхательные пути открытыми, и разговаривать с пострадавшим, пытаясь вернуть его в сознание.
3. Позвоните в экстренные службы, вызовите скорую помощь:
 - Сообщите следующую информацию и дождитесь указаний.
 - Место, где произошло ДТП.
 - Количество и состояние пострадавших.
 - Степень повреждения автомобилей.

Что такое автомобильный детейлинг?

Концепция автомобильного детейлинга

Раньше мойка автомобилей в большинстве случаев выполнялась самими водителями. При этом использовались очень простые инструменты: шланг, по которому поступала вода, щетка, ведро, тряпка и моющее средство. В наши дни так по-прежнему иногда моют грузовые автомобили, но этот примитивный способ совершенно не подходит для мойки современных легковых автомобилей. Старые методы мойки автомобиля не только не позволяют в полной мере справиться с задачами очистки и ухода, но могут даже повредить лакокрасочное покрытие и вызвать образование ржавчины на кузове автомобиля, тем самым снижая срок его эксплуатации.

Термин «автомобильный детейлинг» является заимствованием из английского языка. В странах Запада эти услуги называют Car Beauty или Car Care. С развитием всей автомобильной промышленности, автомобильный детейлинг на Западе достиг очень высокого уровня. В этих странах услуги по уходу за автомобилем предоставляют специальные центры по уходу за автомобилями (автосервисы), а всю отрасль называют «четвертая отрасль». Она дополняет три другие, более традиционные, отрасли — производство, продажу и обслуживание автомобилей. Сейчас автомобильный детейлинг стал очень популярным и узкоспециализированным направлением. Это совершенно новая концепция обслуживания автомобилей, которая существенно отличается от обычной мойки и чистки.

Автомобильный детейлинг — это не просто полировка, удаление пятен, дезодорация, вакуумная чистка, уборка внутри и снаружи автомобиля и другие косметические процедуры по уходу за автомобилем. В дополнение к этим традиционным услугам также подразумевается особый уход за каждым компонентом автомобиля, использование специального высокотехнологичного оборудования, различных косметических продуктов и технологий. Это совершенно инновационный вид сервиса по уходу за автомобилем. Уход не просто преображает автомобиль и придает ему яркий блеск, но и позволяет вернуть свежий вид поддержанному автомобилю, сохранить ценность и продлить срок службы нового автомобиля.

Как осуществляется автомобильный детейлинг?

Основные виды автомобильного детейлинга

Говоря об услугах, предоставляемых детейлинговыми салонами, можно выделить обработку кузова, детейлинг внутренней отделки, работу с лакокрасочным покрытием и другие услуги.

Уход за кузовом

Эта вид детейлинга включает в себя мойку кузова под высоким давлением, удаление частиц асфальта, смолы и других загрязнений, нанесение воска и обработку зеркальных поверхностей, замену дисков, шин, бампера, антикоррозийную обработку шасси и другие услуги.

Уход за внутренней отделкой

В этот вид детейлинга входит обработка салона, моторного отсека и багажного отделения автомобиля. В число работ по очистке салона входит вакуумная чистка и обработка приборной панели, обшивки потолка, ковриков, сидений, чехлов для сидений и обивки дверей, а также паровая стерилизация, дезодорация вентиляционных отверстий системы отопления и охлаждения и очистка воздуха в салоне.

Обработка лакокрасочного покрытия

Эта процедура может включать в себя удаление оксидной пленки, следов краски, защиту кузова от агрессивной внешней среды, устранение глубоких и мелких царапин, локальное восстановление ЛКП и покраску всего кузова.